

كيف تُخفي

أى شىء



كيف تخفي أي شيء



إهداء

إلى الذين حملوا أرواحهم على أكفهم في سبيل الله ... ترفعاً عن
سفساف الأمور ودنيا المقاصد ... وإدراكاً للغاية من الحياة ... فبدلوا
العمر في سبيل الله

إلى حراس المعازل الإسلامية ... على خطوط النار في الجبهات الأولى
... إلى الصامدين في وجه غدر الروم ... في الحجاز و نجد وأفغانستان
والشيشان والعراق والشام وأفريقية ... إلى هؤلاء النبلاء

إلى قادة الجهاد على الأراضي الإسلامية وفي الثغور وفي عقر دُور
الكفرة ... إلى دماء الشهداء الزكية التي سالت على أرض محمد صلى
الله عليه وعلى آله البررة ... إلى شهداء الإسلام الأبرار الذين قضوا حُبهم
غير مبدلين ولا مغيرين ... مُذكرين ببيعة أصحاب الشجرة

إلى الأسرى في معتقلات المرتدين والمُشركين، والصهاينة والصليبيين

لسان حال تلك الجموع الطاهرة

لم نخش طاغوتاً يحاربنا ولو نصب المنايا حولنا أسواراً

ورؤوسنا يا رب فوق أكفنا نرجوا ثوابك مغنماً وجواراً

تقديم

الحمد لله كما أمر. والصلاة والسلام على نبينا محمد خير البشر،
وعلى آله وأصحابه أهل الظفر. ومن سار على نهجه ما اتصلت عين
بنظر، أو سمعت أذن بخبر.

هذا كتاب لأحد العسكريين في جيش العدو البريطاني، مع
العلم أننا قمنا بتصريف بسيط إن لزم الأمر لذلك.

المحتويات

مقدمة

- (١) ... ما يصلح أن يُخفى في المنزل
- (٢) ... توسيع نطاق أماكن الإخفاء
- (٣) ... الأماكن السرية الآمنة للأشخاص
- (٤) ... بعيدا عن أماكن الإخفاء المنزلية
- (٥) ... تلميحات وتنبهات

مقدمة:

بما أن حكومات الكفر العالمية مازالت تفرض قيوداً على ما نملكه وما لا نملكه، وبما أن عصابات المرتدين مازالت تحكم المسلمين بالحديد والنار وتسوقهم إلى الإنسلاخ عن دينهم بقوة السلاح.

ولأن عصابات السطو المسلح ما زالت موجودة، وبما أن الفوضى العارمة في الدولة قد يصبح أمراً متوقعاً، كان لزاماً عليك أن تملك مكاناً آمناً تستطيع أن تخفي فيه أشياءك أو أن تختفي فيه.

يعتبر هذا دليل جيد لكيفية عمل تصميم واختيار وإنشاء أماكن للإخفاء تكون صغيرة بما يكفي لإخفاء النقود أو المجوهرات، وكبيرة بما يكفي لإخفاء السلاح والذخيرة أو حتى أسرة بكاملها.

قبل أن تقوم برفع الأبواب أو حفر الحفر، يجب عليك تحديد نوع الشيء الذي تريد إخفائه، وعن من تريد إخفائه. هل تتوقع أن تتم مراقبتك بواسطة أجهزة الأمن سواء باستخدام أجهزة إلكترونية أو بواسطة أناس مدربين لهذا الغرض. وكم هو مقدار الوقت والمال الذي ستنفقه على مكان الإخفاء هذا؟ يجب عليك التفكير بهذه الأسئلة أولاً وقبل كل شيء. وبالتالي فإنه يمكنك تصميم أو اختيار التصميم الذي يناسبك والبدء بالعمل فيه.

إذا أردت أن تختار المكان الصحيح فإنه يجب عليك متابعة ومعرفة الأشياء التي تكون ذات قيمة بالنسبة للباحثين. تذكر أن الأشياء التي تبدو أكثر وضوحاً هي في نفس الوقت الأشياء الأقل وضوحاً، وتذكر هذا المثل القديم الذي ينص على أنك لن تستطيع إيجاد شيء ما: "لن ترى ما تحت أنفك" (مع أنه قريب جداً من عينيك).

(١) ... ما يصلح أن يُخفى في المنزل

في وقت متأخر من الليل، وبينما كنت تشاهد أنت وزوجتك أخبار المساء، إذ سمعت صوت قرع أقدام في الرواق الخلفي لمنزلك، مع العلم أنك لا تتوقع مجيء أي شخص في هذه الساعة وسمعت صوت ضربات رهيبة. لقد قمت بإخفاء أوراقك المهمة مسبقاً وكذلك النقود في مكان لا يخطر على بال أحد، ولكن الحقيبة قد اهترأت من جراء عملية عد النقود، كذلك أساور زوجتك والتي تقدر بآلاف الدولارات، وكذلك الساعة التي ورثتها كتذكارة عن أبيك. كيف تستطيع حماية هذه الأشياء من السرقة بشكل سريع؟

أسهل طريقة لإيجاد أفضل مكان لإخفاء الأشياء الصغيرة مثل النقود والساعات والمجوهرات هي أن تتصور نفسك أسفل المنزل وتراجع قليلاً ثم تقوم بنظرة متفحصة لما هو حولك. ستكون الأماكن المفيدة أمامك بالمتات إلا إذا كنت إنساناً من العصر الحجري. دعنا نبدأ بأكثرها وضوحاً.

تعتبر أغطية الكراسي الحديثة وكذلك الكنبات من الأشياء التي يسهل فكها وتركيبها دون أن تترك أثر لذلك وكذلك يمكن حشوها بأغلفة مخفية. تستخدم الدبابيس والبراغي والمسامير كعناصر أساسية لتنجيد الكنبات ولذلك يمكنك فك وإضافة أي منها بناء على حجم الشيء الذي تريد إخفاءه.

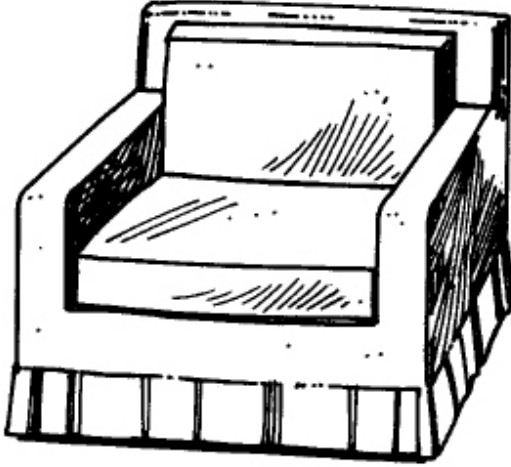

إذا كان الشيء سيستخدم باستمرار فيمكنك وضع سداة ملائمة وقم بتثبيتها بالدبابيس

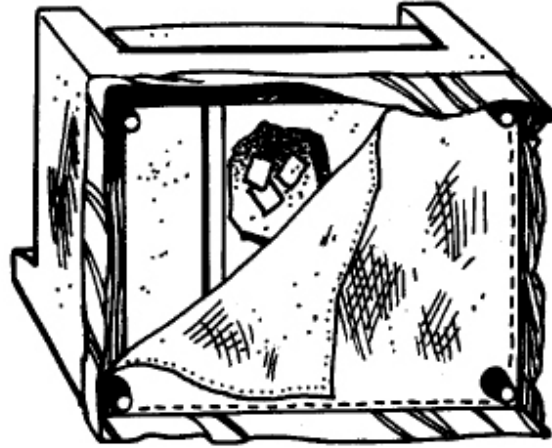

أسفل المقعد الذي يحوي ما تريد إخفائه

إن أغلب قطع الأثاث تحتوي على كم كبير من الربر (الاسفنج) و البطانة أو الحشوات، لذلك فإنه من السهل عليك قطع شيء منها لتحدث تجويف ثم تقوم بإرجاع ما قطعت عن طريق صمغ أو لا صق جيد. إن نوعية جيدة من الصمغ رخيص الثمن والذي يمكنك شرائه من السوق سيجعل عملك احترافياً. تأكد دائماً من أنك قد قطعت القدر الكافي من الاسفنج بشكل يلائم القطعة التي تريد إخفائها حتى يبدو المقعد أو الكرسي طبيعياً عند استخدامه.

إن تصميم بعض أنواع الأثاث يسهل من عملية وضع الأشياء بين الإطار والغلاف. إذا سقط شيء من الأثاث فحاول إرجاعه دون اللجوء إلى

فك القطعة. بعض اللصوص ربما يلجأ إلى تجريح الأثاث وبهذه الطريقة يستطيع اكتشاف ما هو موجود بالداخل.

إن قطع الأثاث الخشبية القديمة والشائعة الاستخدام هذه الأيام تعتبر وسيلة جيدة جداً لعمليات الإخفاء. إن النوع من الكراسي الذي يظهر في الصورة يمكن تفكيكه ببساطة بواسطة أداة قطع

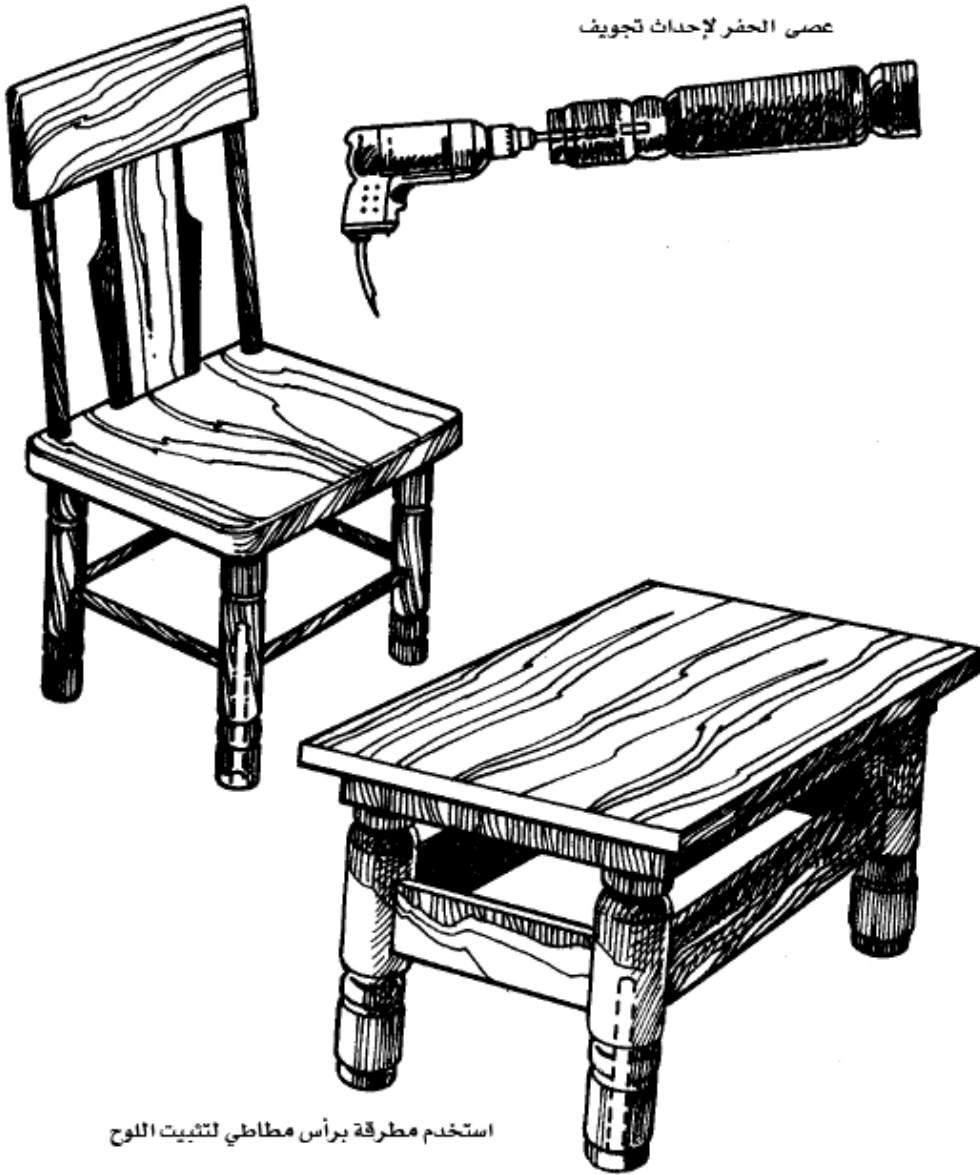

ومن ثم حضره لأخفاء الأشياء. الكثير من الأجزاء يمكن تجميعها بواسطة صمغ قوي بما فيها الطاولات والكراسي والتي تُنتج بكثرة. إذا حدث هنالك خطأ أثناء إزالة قدم قطعة أثاث أو ما شابه ذلك فإننا نستخدم ماء ساخنًا لإذابة الصمغ. دع مكان كافي للقطعة المراد إخفاءها دون أن تضعف أي من القطع الأخرى والتي ستتحمل وزن الشيء المراد إخفاءه. سيكون الكرسي والطاولة هي أو قطع الأثاث التي سنعمل عليها. باستخدام الدريل (المثقاب) والخزانات، سيأخذ معنا العمل بضعة دقائق. إذا أردت أن تقوم بعملية إخفاء طويلة الأمد أضف مادة سريع الالتصاق (غراء) عندما تقوم بالتجميع. ما أخفيته سيصمد أمام جميع الضغوطات الطبيعية بكفاءة إن شاء الله.

إن سمّعات الصوت الجيدة (هاي فاي) والتي تأتي بأشكال وأحجام مختلفة، يمكن فكها بسهولة وإخفاء الأشياء بداخلها في ظرف دقائق. يمكننا القول دون أن نتعرض لسرد طرق الإخفاء المشابهة للتي ذكرناها، بأن أي قطعة أثاث أو أي أداة من أدوات المنزل يمكن فتحها فإنها تصلح لإخفاء الأشياء. تذكر بأن اللص سيأخذ كل ما يمكنه حمله ولن يفكر قط في فك أو فتح الأشياء.

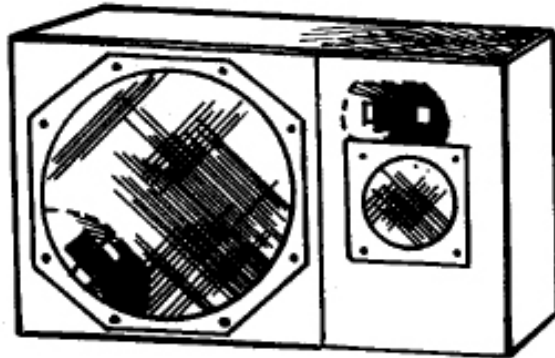
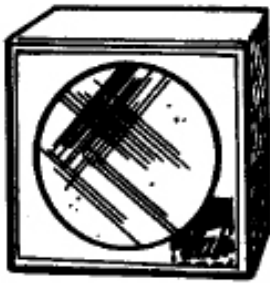

يمكن فك إبريز المصباح الكهربائي ببساطة عند طريق ازالة البرغيين المثبتين فيه، لا تنسى بالطبع فصل الكهرباء قبل البدء بالعمل. إن المسافة الممتدة خلف إبريز المصباح الكهربائي تختلف من مكان لآخر. ولكن يمكنك إخفاء بعض الأشياء على الأقل. إذا قمت بإخفاء قطع معدنية فتأكد من عزلها بشكل جيد لتفادي حصول ماس كهربائي

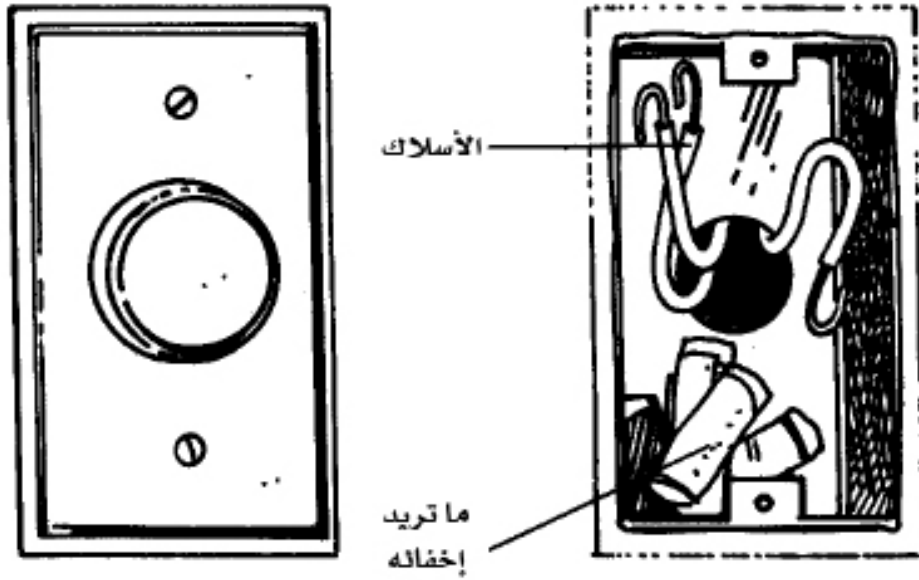

عندما تقوم بإزالة إبريز الكهرباء أو القطعة التي تُثبتها في الحائط سوف تتفاجئ بحجم المساحة الموجودة، ولا تنسى تطبيق نفس التعليمات كما في إبريز المصباح الكهربائي. في خلال لحظات معدودة بعد إزالة الإبريز وما يثبتها في حائط المنزل يمكنك الوصول إلى المساحة المطلوبة.

عندما تقوم بإرجاع الإبريز في مكانه فقم بذلك بشكل مرتب دون أن تترك آثاراً أو جروحاً عليه، وكإجراء إضافي يمكنك إضافة طبقة من الدهان عليه وتأكد من أن الدهان قد غطى رأس البرغي (الكثير ممن يقومون بالتشطيب السيئ يفعلون ذلك مما يؤدي إلى صعوبة فك الإبريز مرة أخرى). إن الغطاء البلاستيكي قد يتلاشى مع الزمن وطلائه لا يعتبر

شيء نادر. سنقوم بشرح متقن أكثر للأباريز الموجودة في الجدران في
الفصل الثاني.

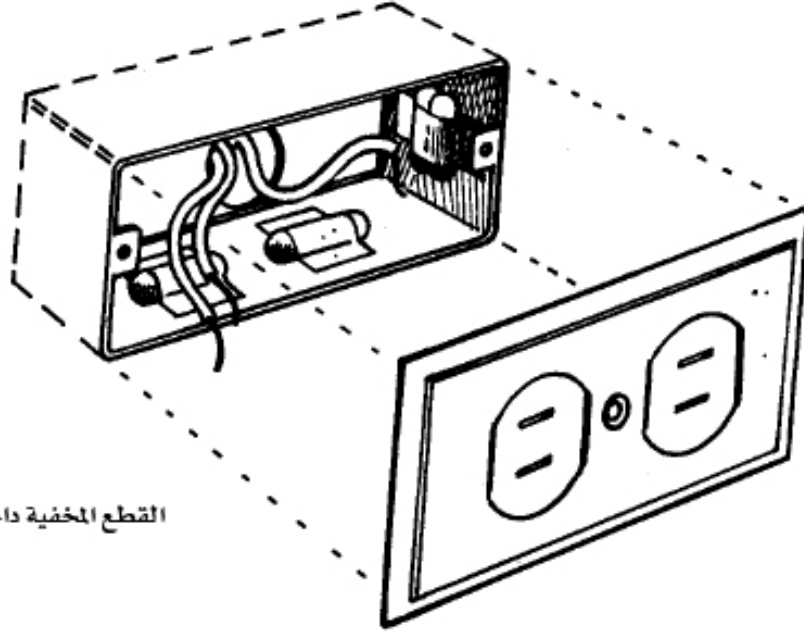

القطع المخفية داخل العلبة

لإخفاء الأشياء الصغيرة يمكن اللجوء إلى اللمبات الكهربائية،
ببساطة قم بفتح اللمبة وانزع الفيوز وأسلاك التوصيل. يمكن الوصول
إلى الأجزاء الداخلية باستخدام سكين ساخنة.

إذا احتجت لأكثر من غرفة فاتبع الخطوات التالية.

انزع السدادة - يمكن سحبها ببساطة - واستخدم منشار المعادن
لقطع ثلاثة أجزاء منها. والآن استبدل الأجزاء المقطوعة باستخدام لاصق
قوي. يمكن إخفاء الشيء بلصقه بوضع لاصق عليه وتثبيتته في فجوة
الكهرباء في الجدار. ولإجراء احترازي قم بتنزع الفيوز الأساسي المسؤول عن
إيصال الطاقة إلى السدادة، وقم كذلك بعزل الفجوة جيداً باستخدام
شريط لاصق بلاستيكي (تيب).

يعتبر الدرج والخزانة مكان جيداً لأخفاء الأشياء بسرعة، لا تكن طماع وتستغل ٩٠% من مساحة الدرج فحينها الحذري يؤدي للخطأ. استخدم مواضع ضيقة متعددة بدل من مكان واحد كبير. إن الدرج أو خزانة الملابس تحتوي على الكثير من الخردة.

يستخدم الدرج صعوداً ونزولاً أثناء البحث سواء من قبل اللصوص أو السلطات. وللاستخدام الآمن استخدم شريط مغناطيسي (يمكن الحصول على شريط مغناطيسي جيد من أطراف الأبواب البلاستيكية للثلاجة).

إذا تم استخدام أحد الأدراج فإنه ينبغي ملائمة بقية الأدراج، وليس الذي استخدم فقط.



الأرضية مدعمة بواسطة صندوقين متشابهين... إلخ

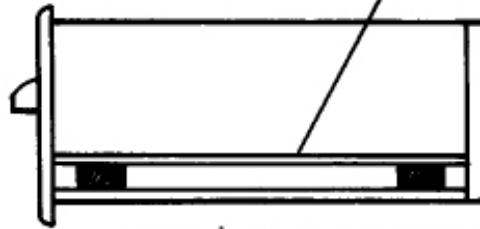

الدعامات قد تكون من المغناطيس أو اللاصق

ادخل صفيحة أو لوح معدني أسفل الخزانة بحيث يمكنك ادخال القطعة المطلوبة، وإذا أردت وضع المغناطيس على اللوح بشكل دائم فتأكد من اختيار مغناطيس كافي بشكل جيد لذلك. يعتبر المغناطيس أداة فعالة ويحقق خدمات جيدة.

إذا قمت بتحويل الخزانة فإنك ستحصل على نظام أقل ثبات.

من أول المواقع التي يمكن أن تخطر على البال لإخفاء الأشياء الصغيرة في البيت هي احداث فتحة في كتاب قديم. إن بإمكانك استخدام فكرة الكتاب المثقوب لبعض الأغراض (مثل وضعه في مكتبة تحتوي على كتب غير مجلدة ومتشابهة في الحجم واللون)، كما أن هناك أفكار أخرى متقدمة استناداً إلى هذه الفكرة الأساسية. اختر حجم كتاب مناسب. تجاهل غلاف الكتاب وتنبه إلى أن الكتاب ذي الصفحات الرقيقة يعتبر أفضل كذلك الكتاب ذي الصفحات المتطابقة الشكل والمتانة. لا تقم بحفر الثقب في الصفحات الأولى واترك مسافة كافية لاتقل عن ثلث الكتاب وتأكد من أن الثقب يبعد مسافة كافية على غلاف الكتاب من الطرف الآخر تفوق الثلث كذلك، وهذا يعني بأن الثلث الأوسط من الكتاب هو الذي سيستخدم كمخبأ سري. تأكد من أن مساحة الثقب لا تقل عن إنش ونصف عن اطراف الكتاب.

يجب استخدام الجزء الأوسط فقط.

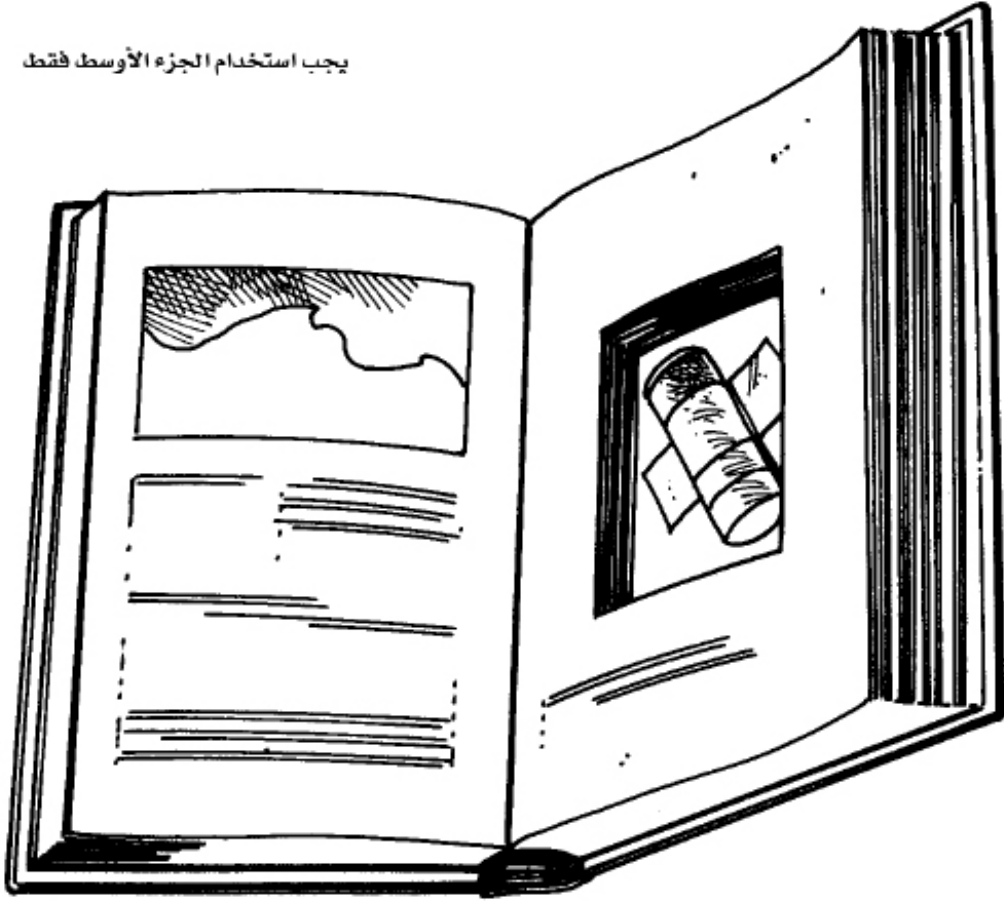

وهذا يقلل من احتمال اكتشاف الثقب أثناء التصفح السريع للكتاب. يجب أن تثبت القطعة المراد اخفائها في فتحة الكتاب بشكل جيد بحيث إذا تم قلب الكتاب فإنها لا تتأثر. أفضل طريقة لفحص الكتاب هي قلبه وتعريضه لهزة.

الستارة ذات الحلقات التي تظهر في الأسفل تساعد نفسها على التغيير بسهولة. الحلقات المعدنية ستختفي بناء على الطول الذي نريده وهذا النوع أفضل من النوع الخشبي، إضافة إلى أنه حلقي الشكل. يمكنك ببساطة اخفاء الأشياء بدفعها أو سحبها في داخل الماسورة ومن ثم اغلاق القطعة الطرفية. إذا أردت اخفاء الشيء بعمق أكبر فإن النوع الخشبي يعتبر أكثر أماناً. كن حذراً ولا تقم بقطع أجزاء من الماسورة بشكل ظاهر واستخدم احساسك لترى أنه لم يطرأ تغيير يذكر بعد

قيامك بالقطع. يفضل دائماً أن تقوم بإغلاق الماسورة بقطعة بلاستيك أو خشب أو ما شابه قبل إغلاقها بالقطعة النهائية وهذا يؤدي إلى إخفاء التجويف في حال تم إزالة القطعة الطرفية لماسورة الستارة. ولزيادة الأمان قم بوضع غراء قوي عند تثبيت القطعة الطرفية لماسورة الستارة، وفي حال أردت استعادة ما بداخل الماسورة فقم باستخدام مذيب لإذابة الغراء. يمكنك شراء المذيب من نفس المحل الذي اشتريت منه الغراء.

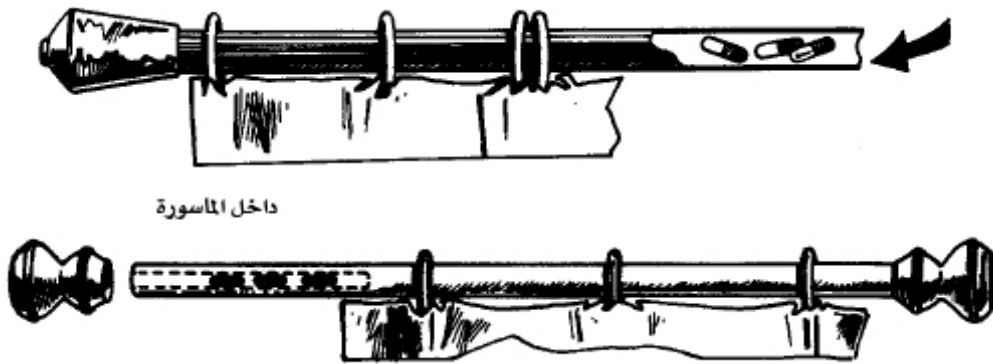

إذا كنت تخطط للقيام ببعض الديكورات فإنه يجدر بك التفكير بالطريقة التالية. هذه الطريقة تتطلب استخدام حمار أو أي أداة تتيح لك حفر نفق في الورق الصخري الذي يغطي الجدار. قم بحفر النفق إلى العمق المطلوب (يمكنك استخدام الإزميل لذلك أيضاً) ومن ثم ضع بعض الاسفنج أو قطع من بطانية حتى تلمي الشيء المراد إخفاءه في هذا المكان. المكان المحفور لا ينبغي أن يكون كبيراً. في حال الانتهاء قم بإغلاق الورق الصخري بنفس نوع المادة المتكون منها. إذا كان الجدار من النوع القديم فإن كما ما تحتاجه هو غطاء من ورق الجدران اللاصق لإخفاء آثار عملك، وقم بذلك على كامل المنطقة المحيطة بمنطقة الحفر. قم بإعادة شكل الجدار إلى وضعه الطبيعي بأن تضع فوق منطقة الحفر لوحة معينة أو ما شابه. إذا استخدمت ورق الجدران في عملية إخفاء أثر عملك فاستخدم جناخ سبراي صمغي (الذي يستخدمه الفنانون التشكيليون)

أو استخدم الاسمنت بدلاً من استخدام المعجون. إن ذلك يتيح لك إمكانية تقشير الغطاء الورقي في حال أردت استرجاع الشيء المخفي ومن ثم اعادته مرة أخرى. في حال استخدامك للوحة معينة قمت بوضعها على الجدار فقم بتثبيتها براغي مع (أسافين) وذلك حتى يسهل عليك الوصول إلى الشيء المخفي بسهولة بمجرد فك البراغي.



الفتحة تغطى بواسطة لوح

يتم إزالة ورق الجدران للوصول إلى الشيء المخفي

تعتبر الثلاجة مكان جيد لإخفاء البضائع. قديماً كان المكان المفضل للإخفاء هو فريزر الثلاجة داخل المطبخ أو في المواشير أو ما شابه. ولكن الأشياء قد تتجمد بداخله كذلك فإن البحث التفصيلي في المنزل قد يؤدي لاكتشاف هذا المخبأ.



يمكن إخفاء الأشياء في الثلاجة

كذلك فإن الخزانة أسفل جلاية الصحون في المطبخ من الأمور الجديرة بالاهتمام. هذه الخزانة قد تكون مصنوعة من الخشب ومصصمة بحيث تكون أسفل جلاية الصحون أو الحنفية. يمكن إزالتها بسهولة لتوفير مكان مناسب لعملية الإخفاء. يمكن إرجاع كل شيء إلى مكانه بعد الانتهاء بسهولة. مع مرور الوقت تصبح هذه الخزانة بالية بشكل يسهل استبدالها دون إحداث أضرار. يمكن استخدام المغناطيس أو الغراء أو ما شابه لتقوية ألواح الخزانة

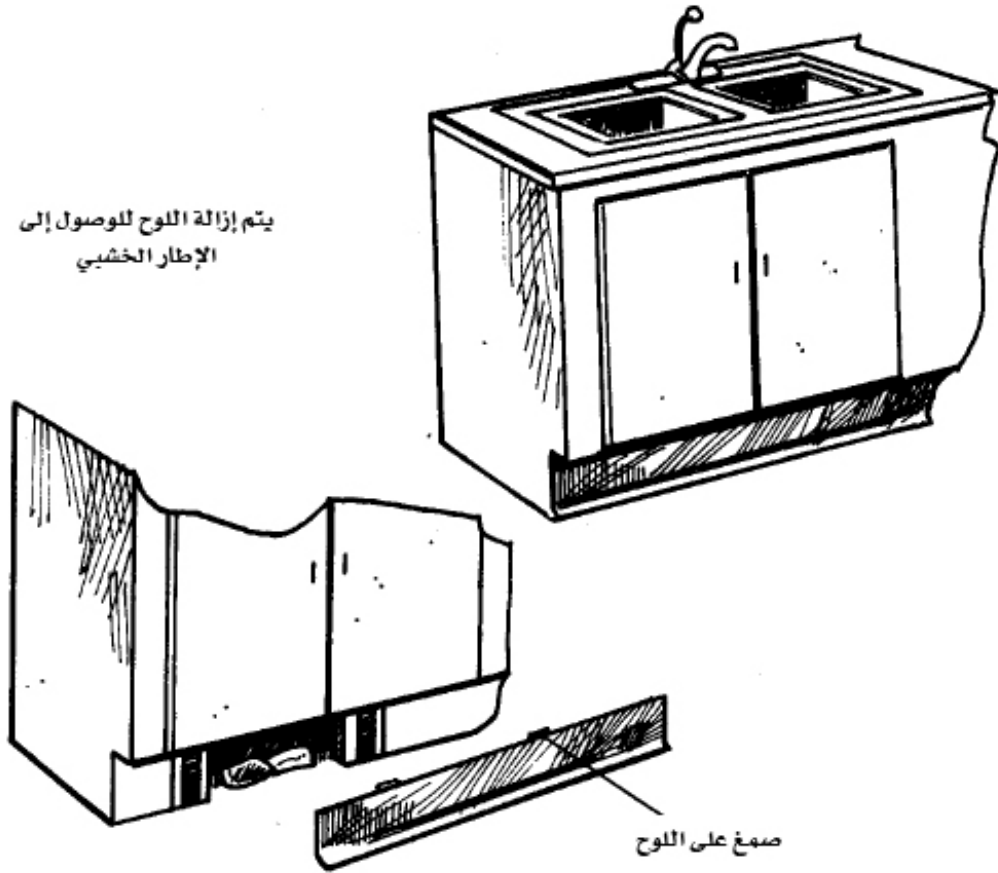

تعتبر مقلاة الدهون مكان مفيد لإخفاء كم جيد من المجوهرات. ببساطة قم بإذابة قليل من الدهن أو قم بتجميد الخضروات وعندما تصبح في الحالة السائلة دون أن تكون ساخنة أدخل ما تريد إخفاءه. إن سطح الدهن سيبقى ناعماً عند تجمده وبالتالي فإنه يصعب اكتشاف ما خبأته.



مقطع من مقلاة يوضح الأشياء المخفية داخل الدهن

يعتبر قدر الطهي مكان في متناول اليد إذا كنت تتوقع قدوم زائر غير مرغوب فيه. يمكنك ببساطة وضع أي شيء تريد بدءاً من المسدس الأوتوماتيكي وصولاً إلى التاج المرصع بالمجوهرات فيه وذلك لحين انتهاء تلك الزيارة.

هناك أماكن أخرى في المطبخ مثل قوارير الشراب أو الحليب. ضع أي شيء تريد داخلها لكن تأكد من عزله جيداً. ومن ثم ضع القارورة في الثلاجة. الخضروات وكذلك المئات من الأطعمة ستعطي القدر الكافي من الأماكن الآمنة. عند اختيارك لنوع من الطعام تأكد من كونه خبيصاً أي لا يمكن معرفته إلا بتقطيعه أو أن يكون ذو رائحة كريهة جداً مثل الثوم أو الملفوف أو الجبنة المتعفنة.

قم بتغطية أو إعادة تغطية الأطعمة
حتى تأخذ شكلها الطبيعي



يمكننا القول بأن هذه الأشياء هي على قمة أولويات الاختيار ولكن
يجب عليك ألا تنسى إبقاء شيء لك حتى تأكله.

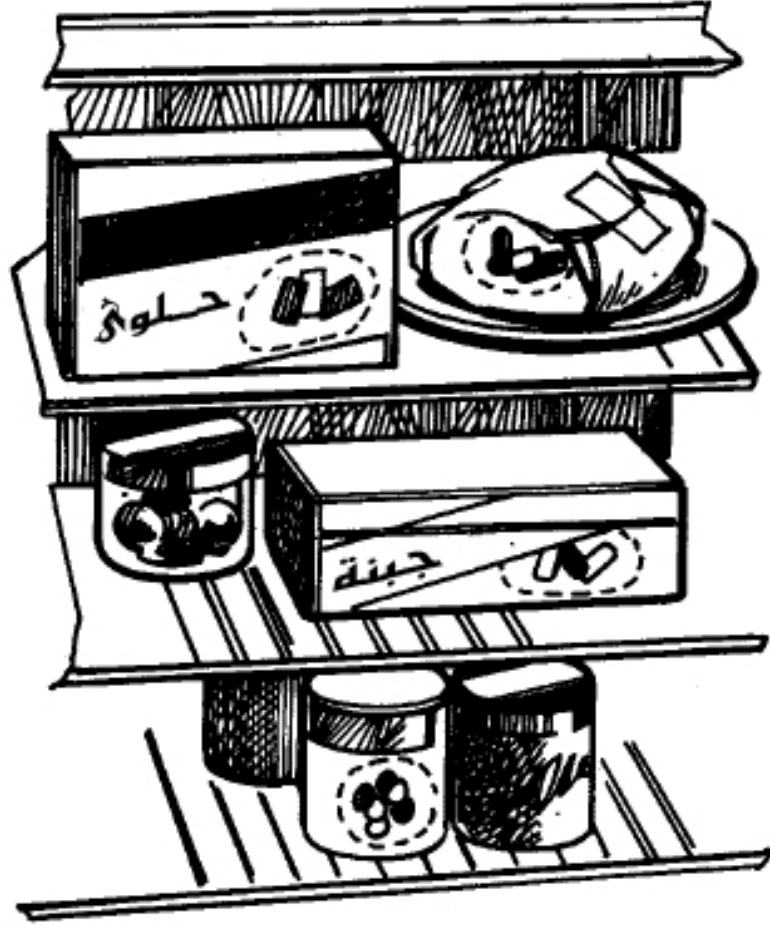

إن الأبواب الداخلية تكون في الغالب مجوفة أي أنها تحتوي على غلاف من مادة قوية لكن مابداخلها عبارة عن فراغ. استخدم أداة بسيطة لإحداث تجويف يمكنك البدء بحفره من أي مكان، من الأعلى أو الجوانب أو حتى من أسفل الباب كما هو موضح في الصورة. بعض الأبواب قد تحتوي على مادة مضادة للحريق أو عقدة خشبية. يمكن استغلال ذلك بسهولة لإحداث تجويف يوفر مساحة جيدة. قد تكون قشرة الباب الخارجية عبارة عن شرائح من الخشب ملاصقة لبعضها البعض ومثبتة بواسطة مسامير أو مغناطيس. في بعض الحالات، عند إزالة القفل من الباب سيتيح لك ذلك الوصول إلى داخل الباب. يمكن كذلك إزالة إطار الباب (يعتمد ذلك على تصميم الباب) لإخفاء الأشياء. في البيوت القديمة يمكن بسهولة إزالة مسمار الأمان ومن ثم إعادته دون

فقدان شئ من صلابته. يمكن إضافة إطار آمن باستخدام أي من طرق التثبيت وذلك لتسهيل الوصول إلى الأشياء المخفية.

تعتبر السلالم (الدرج) أماكن جيدة لإخفاء الأشياء الكبيرة. أصعب مهمة قد تواجهنا هي إزالة الجبس المثبت أسفل الدرجات. طريقة الإزالة تعتمد على شكل الدرجة، لاحظ أن الفصالة توضع كما يظهر في الصورة (في حالة السلالم الخشبية). بعض الفصالات توضع بشكل أفقي على طول الدرجة الواحدة لأغراض الأمان فإذا أردت أن تقوم بالقطع بشكل طولي فقم بعمل ثقب باستخدام المثقاب (الدريل) على شكل صف كما يظهر في الصورة وهذا سيوفر الكثير من الوقت. عند الإنتهاء استخدم سجادة خاصة بالدرج وذلك لإضافة لمسة أخيرة على عملك.

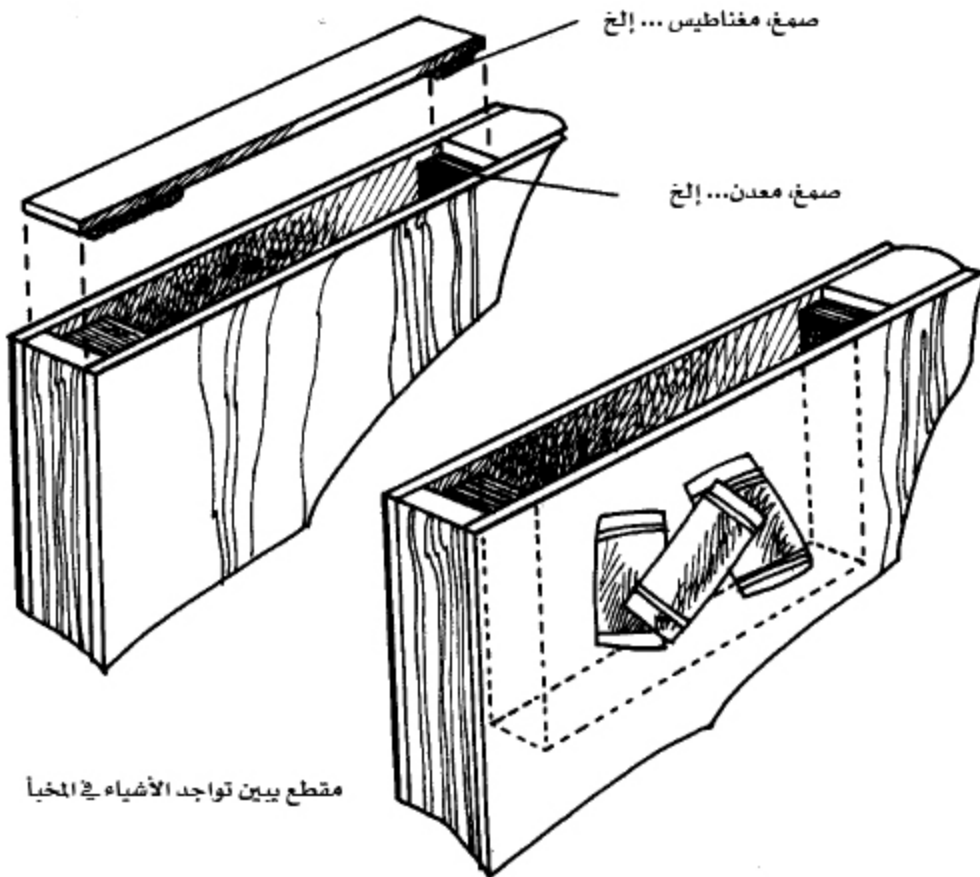

مقطع يبين تواجد الأشياء في الخبأ

يستخدم أسفل الدرج في كثير من المنازل كماكن تخزين. لذلك يعتبر من الأماكن الجديرة باهتمام الأشخاص ذوي الخبرة في البحث بل ربما أول ما يُنظر إليه، لذلك إذا قررت استخدام مثل هذه الأماكن فاهتم جيداً بالتفاصيل الدقيقة. استخدم علاقة ملابس صغيرة في الأماكن التي يظهر عليها آثار حفر أو طرق وقم بتثبيتها بواسطة مسامير.

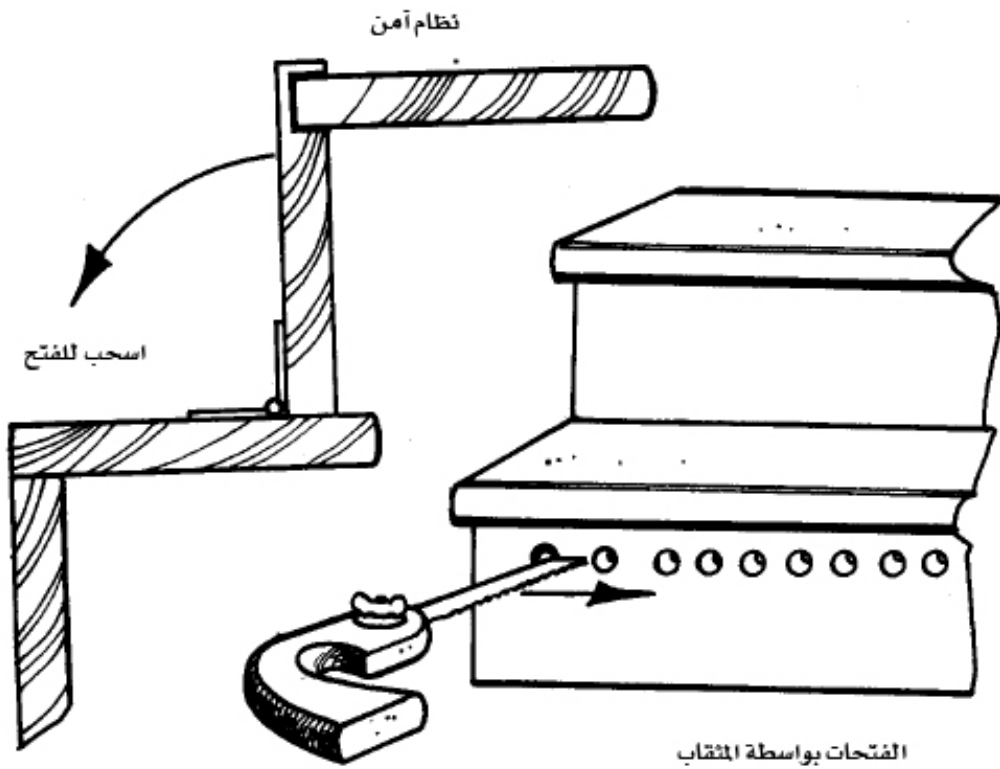

بعد ذلك قم بقياس القطعة التي تريد اخفائها وضع على حوافها العديد من المغناطيس. يمكن تغطية الجدار بواسطة غطاء. مع مراعاة أخذ مسافة بين الجدار والغطاء. يمكن استخدام أسفل الدرج كذلك لإخفاء الأشخاص وفي هذه الحالة تأكد بأنه يمكنك غلق المكان المختفي فيه من الداخل.

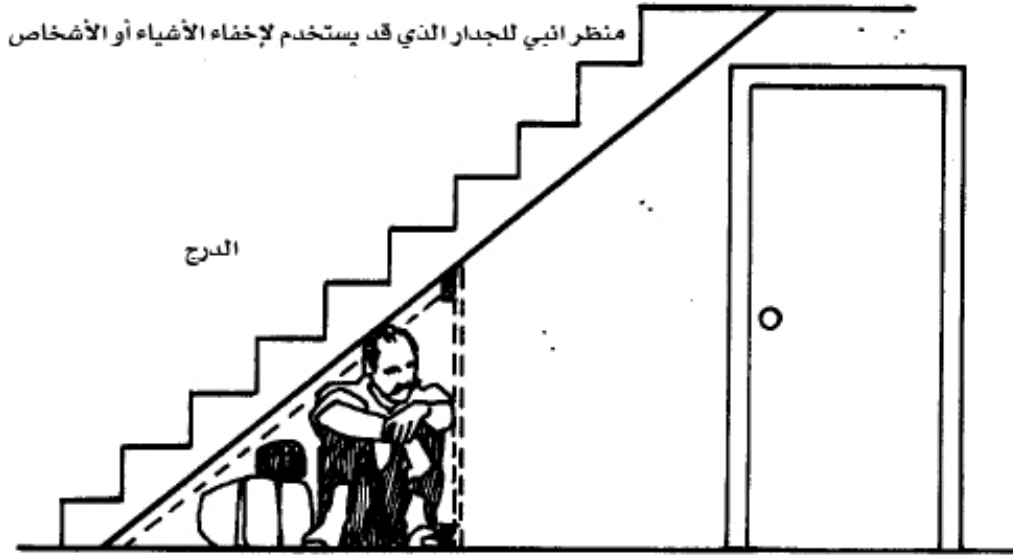

إذا كنت تملك حديقة فهذا شيء ممتاز، يمكنك أن تصبح صياد سمك وذلك بإخفاء أشياءك داخل الماء، ولكن تأكد من عزلها وغلقتها بإحكامجنباً للعطب أو التعفن. يمكنك استخدام وعاء بلاستيكي ومن ثم وضعه في أسفل الحديقة وبعد ذلك قم بتغطيته ببعض الخضار المتعفنة. يمكنك استخدام كيس خاص بالنفايات العضوية لتجعل الأمر تحت السيطرة. يستخدم كيس النفايات بكثرة لذلك لا تتوقع أن يقوم أحد بالعبث فيه. كل ما عليك هو إخفاء ما تريد بداخله ثم حمله ونقله إلى الحديقة ومن ثم إفراغه في المكان المخصص للنفايات العضوية في الحديقة ومن ثم طمره في المكان الذي تريد.



بهذه الطريقة لن يشك أحد في ما تفعل إذا كنت تقوم بذلك كل بضعة أيام.

يمكنك وضع الأشياء المراد إخفاءها في أكياس نفايات على شكل صف في جانب من الحديقة ومن ثم وضع بعض الفضلات حولها. ابقها في العراء لبضعة أيام حتى تُعمل فيها الشمس والظروف الجوية والطيور. مع مرور الوقت سيصبح المكان ذو رائحة كريهة ولن يرغب أحد في أن يحوم حوله أو يقترب منه. قم بوضع بعض الدود حول المكان حتى تقوم بالتخلص من المواد المميّنة أو السامة.

يمكنك أن تضع بعض الحشرات القارصة حول المكان أو أن تشتري بعض الأفاعي أو السمك في حال إخفاك للشيء في الماء، بهذه الطريقة لن يفكر أحد بأن يقترب من المكان حتى لو علم بوجود شيء. إذا القاعدة العامة تقول: الأشياء الغير مرغوبة تعني عدم الاقتراب وبالتالي عدم الرغبة في البحث.

تحتوي الغرفة على العديد من فتحات التهوية أو وحدات التبريد والتكييف، وبالتالي يمكنك بسهولة إخفاء الأشياء بداخلها بشكل غير ملاحظ. أغلب الأغذية الخارجية لهذه الوحدات يمكن نزعها بسهولة بواسطة مفك، ولا تنسى تثبيت ما تريد إخفاءه بواسطة لاصق أو صمغ.

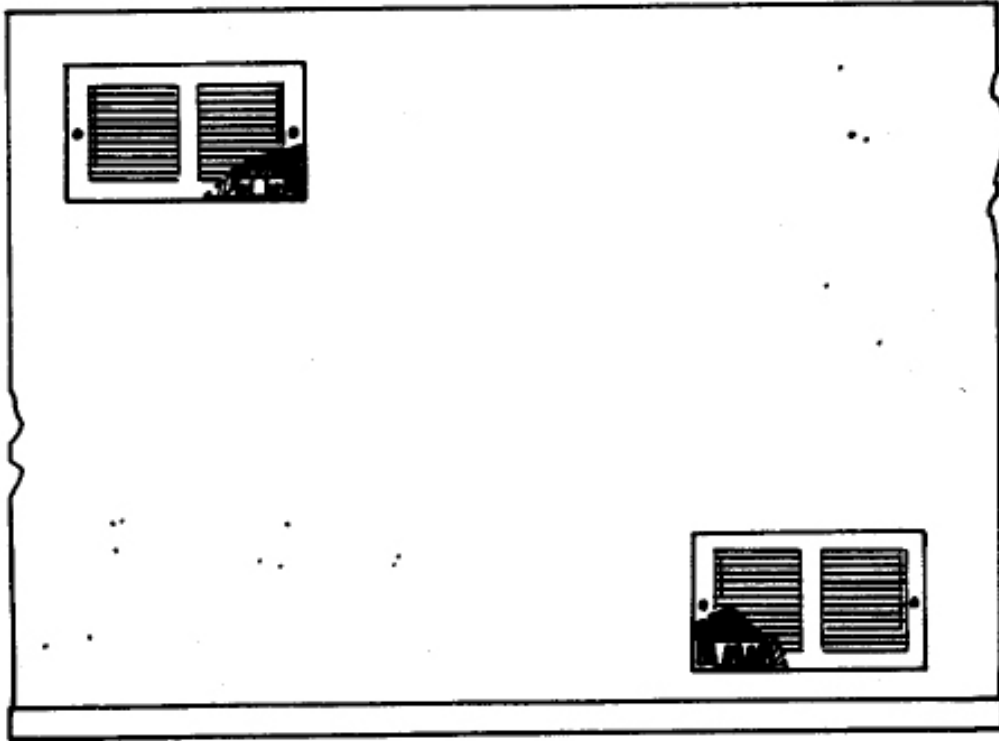

مثبت داخل الفتحة بواسطة صمغ أو مغناطيس... إلخ

يمكنك استخدام إضافة مختلفة وذلك بأن تثبت فصّالة بين قضبان الوحدة حتى تفتح كباب بالآجاه الذي تريد، حاول دائماً أن تتجنب استخدام البراغي وعند الضرورة قم بإلغائها وذلك لسهولة الوصول إلى المخبأ بسرعة.

يعتبر إخفاء الأشياء تحت البلاط (أو الأرضية) من الأماكن المستخدمة في الغالب والتي تتميز بالفاعلية والكفاءة، ولكن يَدر الإِنتباه إلى النقاط التالية.

عند اختيارك للمكان فتأكد من عدم وجوده على حواف الأرضية أو قريب منها. قم كذلك بفرش سجادة على المكان المراد إخفاء الشيء فيه. يعتبر وسط الغرفة مكان مناسب جداً حتى لو استغرق إعداد المكان بعض الوقت.

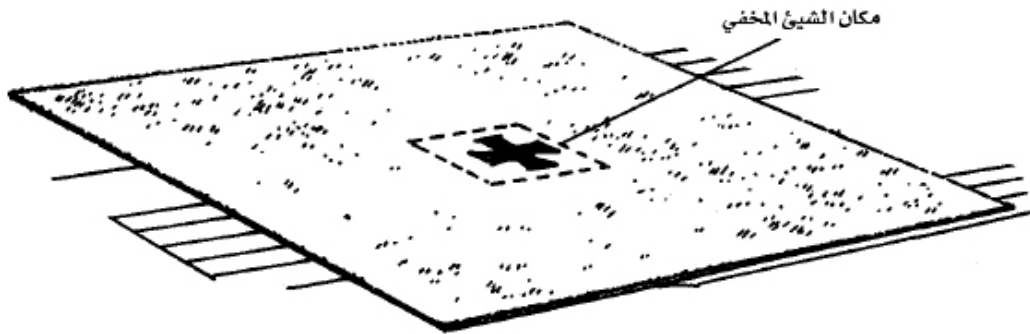

أطراف السجادة والتي من المحتمل إزالتها أثناء البحث

احرص على وجود بعض الأثاث في الغرفة وإذا أمكنك وضع ضوء لإخفاء المعالم فهذا أفضل. إذا بدت مواضع الأثاث غير مناسبة فقم بتعديلها.

تذكر، لتبالغ في وضع الأشياء في المكان الذي إخترته، فإذا اخترت السقف لإخفاء أشياءك فلا تضع الشيء هكذا دون تثبيت بل قم

بوضعه بين الجسور (في حال السقف الخشبي مثلاً). في العديد من المباني تكون المسافة بين الأرضية وسقف الطابق السفلي كبيرة نسبياً مما يمكنك من إخفاء الأشياء، ولا تنسى وضع السجادة في هذه الحالة.

العديد من الفرش أو السجاد الثخين أو السميك تكون خلفيته صالحة للإخفاء بحيث يمكنك إزالة أو فصل أجزاء منها ثم إخفاء ما تريد بداخلها ولصق خلفية السجادة لإرجاعها كما كانت. هذا النوع من الأماكن يصلح لإخفاء الأوراق أو النقود أو المواد التي على شكل بودرة. أنا أنصح بهذه الطريقة.

إن أغلب الهوائيات (إبريل أو أنتين) الخاصة بالتقاط موجات دَبْ/ثبم تتكون من قضبان ألومنيوم على شكل اسطوانة مفرغة من الداخل ويوجد في نهايتها قطعة بلاستيكية، هذه القطعة يمكن إزالتها بسهولة بواسطة سكين أو مفك، وحينها يمكنك إدخال الأشياء بداخلها. إذا كان الهوائي موجود على الرووف أو البلكونة (البرندة) فيمكن استخدام العمود الذي يحميه كمكان جيد، ولكن تأكد أنه مصنوع من مادة مقاومة للعوامل الجوية كالبلاستيك مثلاً.

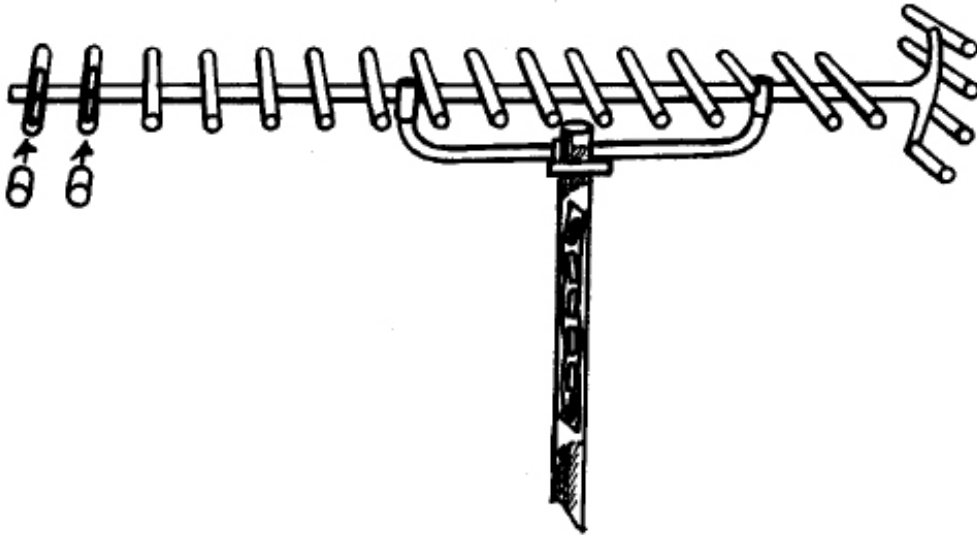

إذا وصل إلى الشرفة أو البلكونة فانظر حولك، ستجد بعض المواد العازلة من الفيبرجلاس، سواء على الأرضية أو في صناديق الخشب، يمكنك بسهولة فتحها وإخفاء الأشياء بداخلها. في بعض الأنواع من العوازل يكون الخلاف الخارجي محكم وذلك يعتبر شيئاً فعال وأفضل من مجرد فتح العازل وإخفاء الشيء بداخله، ولكن تنبه حيث أن هذه المادة تسبب حكة إذا ما لامست الجلد عند كثير من الناس. يستخدم مع هذه الطريقة في الغالب الإضاءة الخفيفة وذلك حتى لا تعطي قوة إبصار مما يصرف الإنتباه عن المكان.

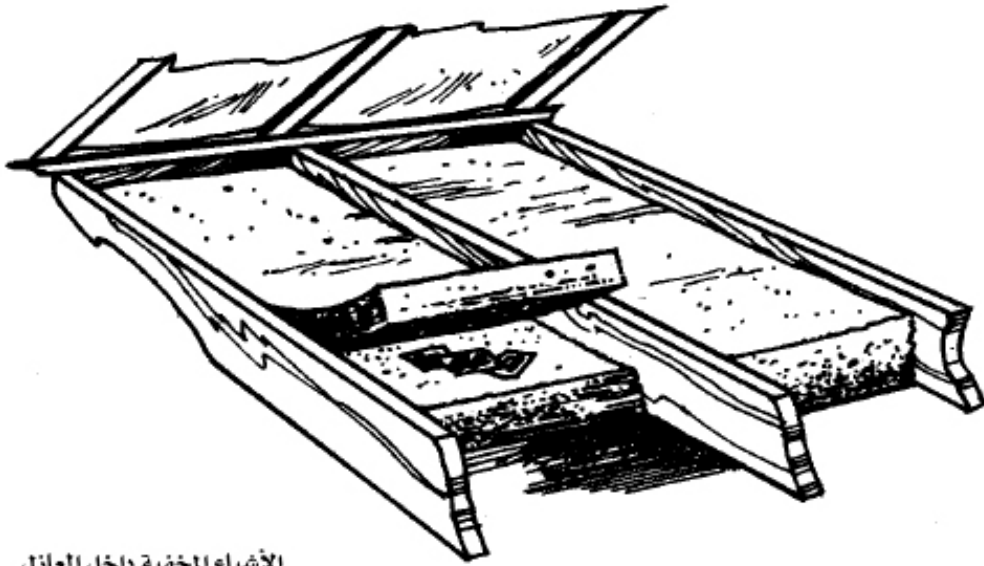

الأشياء المخفية داخل العازل

(٢) ... توسيع نطاق أماكن الإخفاء

إن إخفاء الأشياء الكبيرة مثل الأسلحة اليدوية أو البنادق أو الذخيرة يتطلب تفكيراً أعمق وترتيباً متقناً. الأمر ليس متعلقاً بطول القطعة المراد إخفائها فقط بل بوزنها أيضاً. من أبرز الأماكن لإخفاء الأشياء الكبيرة هي المواسير أو شبكة الأنابيب تحت المنزل. إن الحمامات أو التواليت أو أي مكان يحتوي على شبكة من المواسير أو الأنابيب يعتبر اختيارك الأول.

إن الأنابيب البلاستيكية يمكن الحصول عليها بأحجام وأشكال مختلفة من أي متجر. بما في ذلك الأنواع التي تحتوي على نهاية عريضة والتي ستخدمنا بشكل كبير في هذا المجال. يمكنك بكل بساطة إحضار الماسورة ومن ثم طلاؤها بشكل مناسب ومن ثم وضعها في المكان الذي تريد. الشكل التالي يوضح ماسورة موضوعة في مكانها.

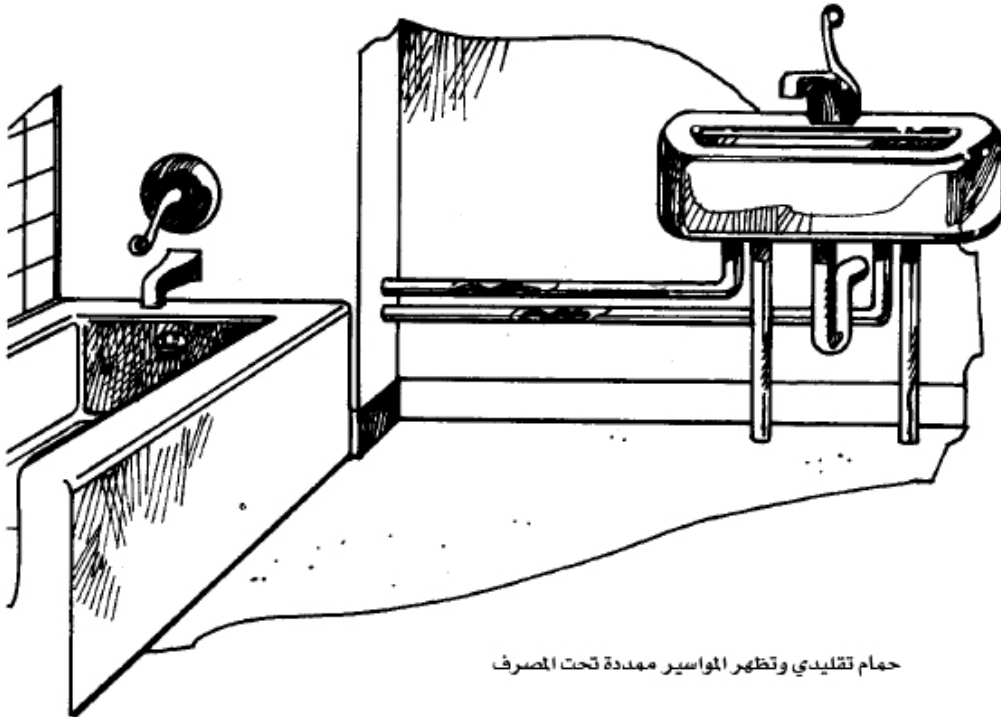

حمام تقليدي وتظهر المواسير ممددة تحت المصرف

يمكنك كذلك فصل قطعة من ماسورة مثبتة ذات قطر مناسب لما تريد إخفائه وذلك بفصل طرفيها وإخفاء ما تريد ثم إرجاعها بسرعة. الكثير من المباني الحديثة تكون جدرانها مبنية من الطوب بشكل اساسي. فيمكنك قطعها باستخدام منشار يدوي أو سكينه، ولتسريع العمل استخدم ازميل أو مطرقة صغيرة أو أي أداة مشابهة.

الشكل في الأسفل يوضح شكل البناء الذي يستخدم في المباني الحديثة. كما هو واضح فإن البنى بهذه الطريقة يحتوي على إطار من مادة موجودة بين حائطين من الطوب، تكون هذه المادة أقل صلابة من بقية أجزاء الجدار. إذا هناك فجوة بين الجدار الداخلي والجدار الخارجي كما يظهر. الوصول إلى هذه الفجوة يكون بعدة طرق ويعتمد ذلك على نوع المبنى. بالنظر إلى الجدار الداخلي والخارجي يمكنك تحديد نوع البناء المستخدم. إذا استطعت الحصول على مخطط البناء فإن علامات الجدران ستظهر بوضوح وبالتالي الفجوة بين الجدار الداخلي والخارجي ستكون ظاهرة في الرسم إذا كانت موجودة. بعد ذلك يمكنك الوصول إلى هذه الفجوة باستخدام أي من الطرق الموجودة في هذا الكتاب.

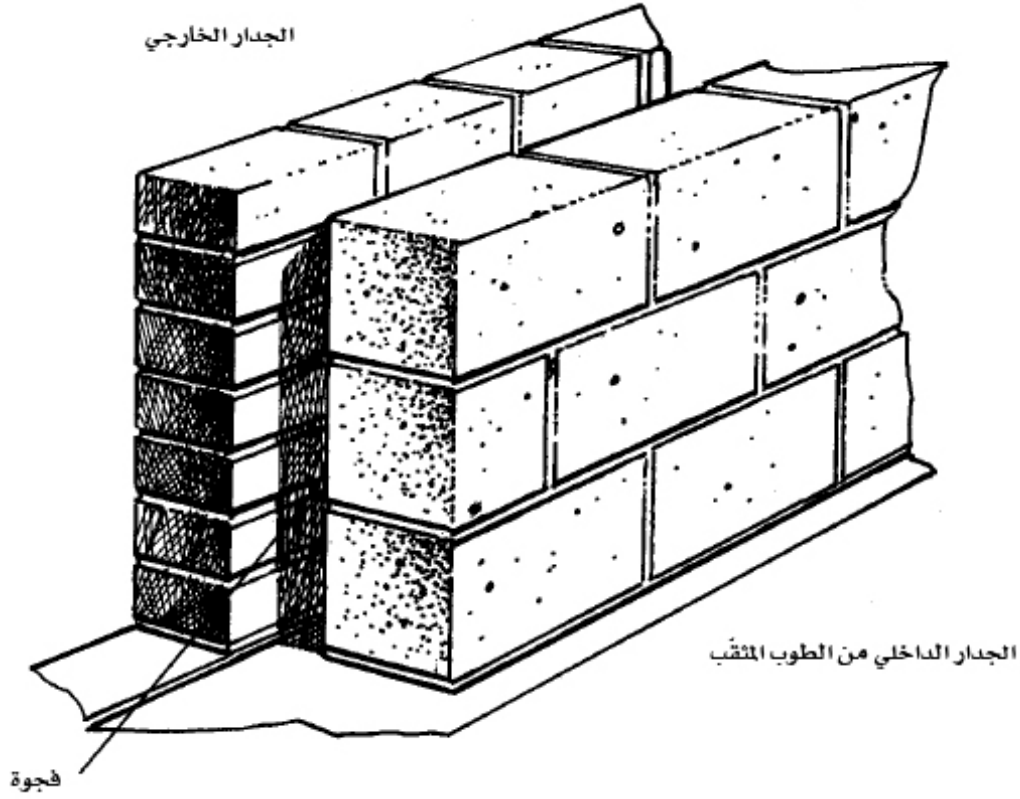

يعتبر الكراج لا سيما إذا كان مجهزاً بالكثير من الأدوات مكان جيداً للبدء والإنطلاق إلى طرق إخفاء مختلفة. يمكنك استخدام المجرفة أو الشوكة أو المشط أو ما شابهها من الأدوات كمكان جيد وذلك عن طريق إحداث ثقب بداخل مقبضها الخشبي. إذا كان المقبض معدنياً فإنه سيكون في الغالب مجوفاً من الداخل وهذا ما سيوفر الكثير من الجهد. يمكنك استخدام عربة الحديقة بإخفاء الأشياء بداخلها لا سيما بمقبضها المعدنيين. يمكنك كذلك استبدال عجلها الأمامي بآخر توضع فيه الأشياء المراد إخفاءها. ابق الأدوات في مكانها الطبيعي دائماً، وإذا قمت باحداث بعض عمليات التغيير عليها فحاول أن تجعل مظهرها يوحي بأنها لم يُعبث بها.

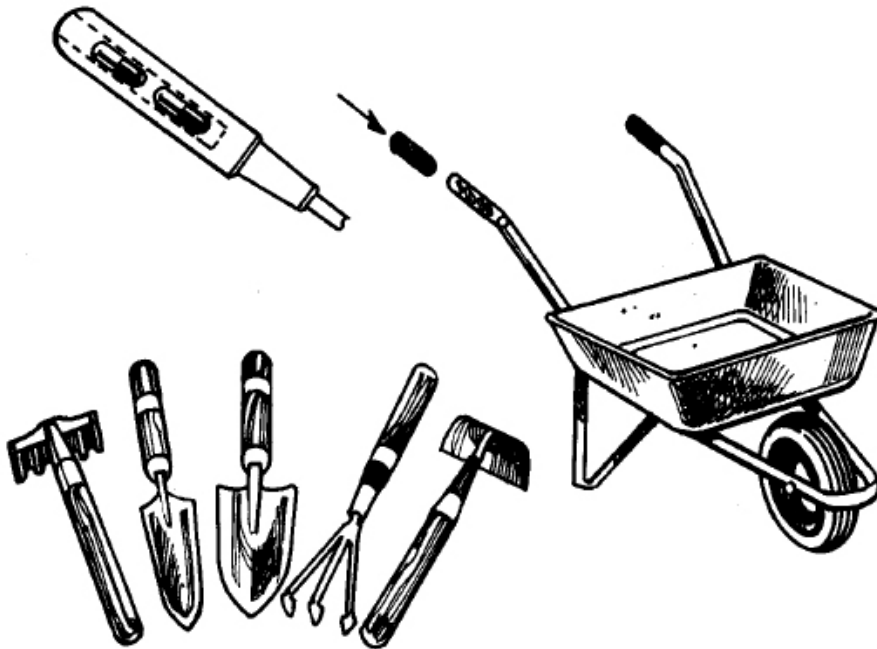
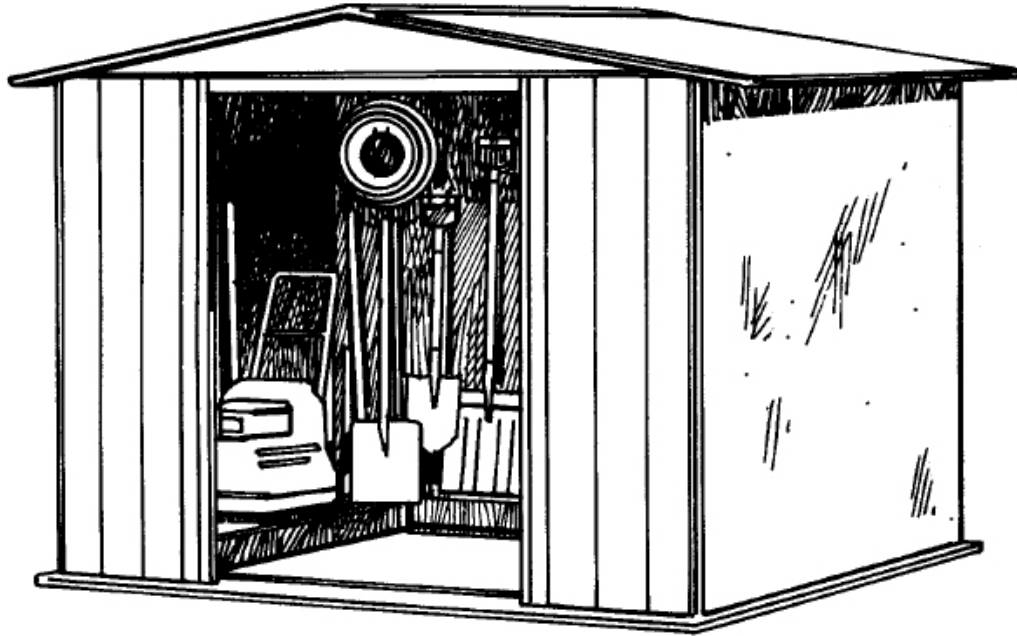

أدوات متعددة مع حفار يدوي

من أهم عناصر المكان والتي يجب صرف شيء من الجهد لها هي مثل سخان الماء (كيزر) أو قطع السيراميك أو الأسلاك المقطعة. بكل بساطة أزل الغطاء الموجود على طرف العنصر (ماسورة مثلاً) ثم احشّ آخره

بالمعجون أو السيليكون. أدخل الشيء المراد إخفائه وأغلق الطرفين
وضعه في سخان الماء. ولإجراءات الأمان تأكد من فصل مقبس الكهرباء
لتفادي حدوث حريق.

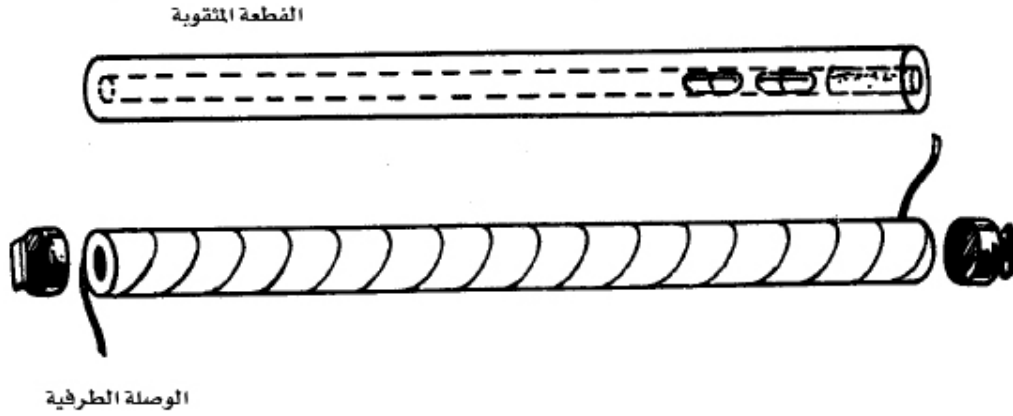

كذلك يمكن استخدام قطع الغيار الموجودة حول المنزل للإخفاء
بداخلها دون إحداث أي شبهة. سخان الماء والموجود في كثير من المنازل
يكون شكله في الغالب عبارة عن جسم اسطواني الشكل. يمكن
الوصول إلى داخله عن طريق فك لحام غلافه المعدني حيث أن بعض أنواعه
يحتوي على طبقتين، أو يمكن إزالة الترموستات (القطعة الخاصة
بتسخين الماء) أو إزالة أي قطعة تمكننا من الوصول إلى داخله. هناك
الكثير من العناصر التي يمكن إزالتها في الجزء العلوي منه دون إحداث أي
مشاكل.

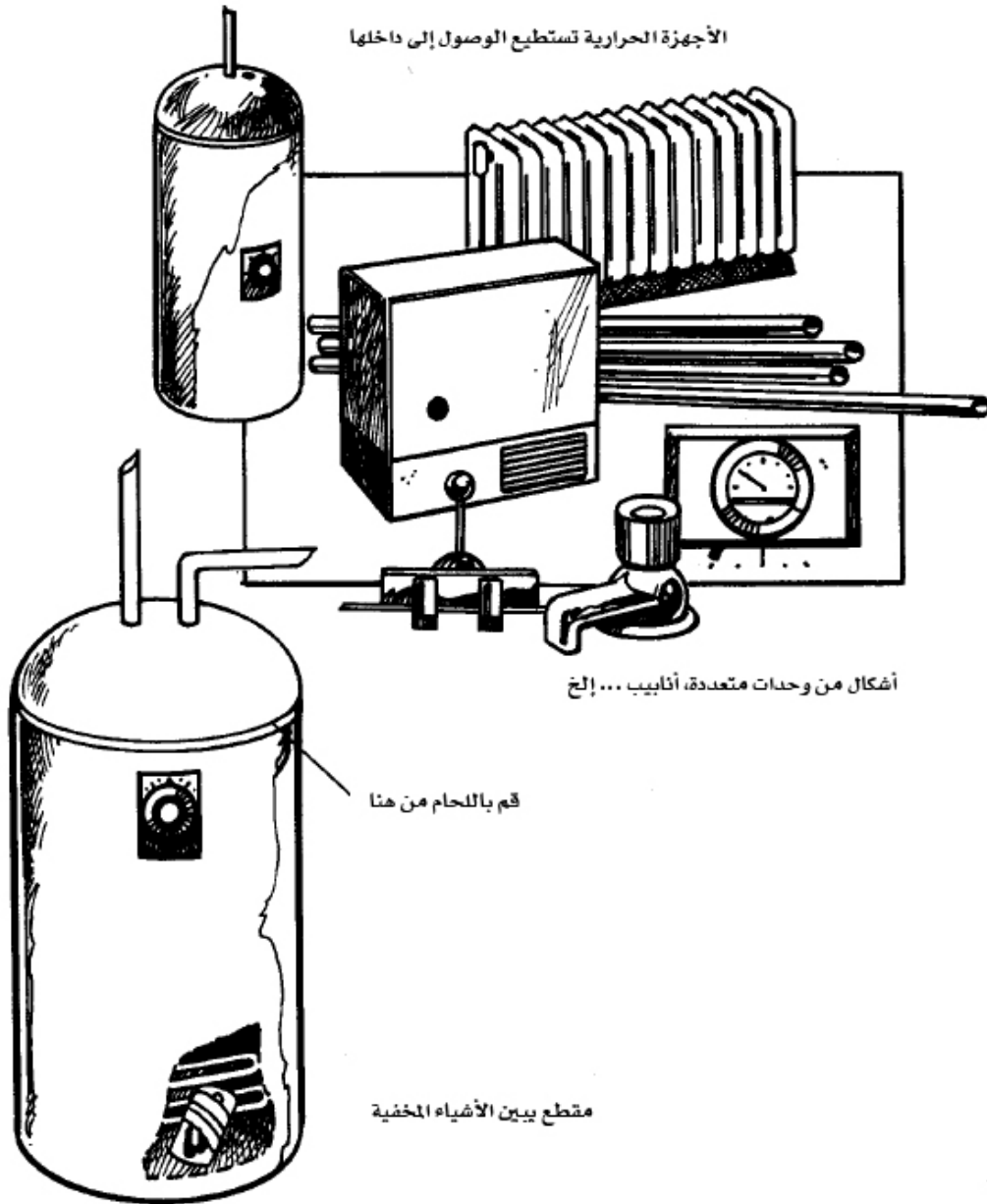

قد تحتاج إلى إزالة أي ماسورة أو أنبوب قد يعيق العمل.

إن حجم الفتحة التي يمكنك من الوصول إلى داخل السخان تختلف من سخان لآخر.

دائماً حاول استخدام طريقة احترافية في الإخفاء وذلك باستخدام طريقة يمكنك من الوصول إلى ما تريد بأقصر الطرق مثل عدم اللجوء إلى

فك حاضنة الثيرموستات. بهذا الأسلوب يمكنك فتح وإغلاق المكان الذي أخفيت فيه أشياء بسرعة وسهولة دون أي مشاكل. تذكر بأن تقوم بفصل الكهرباء حتى لا تحدث أية مشاكل.

لا تنسى إخفاء أية آثار يمكن أن تؤدي إلى تتبع ما عملت، فإذا قمت بفك لحام الغلاف المعدني فتأكد من إرجاعه جيداً وتأكد كذلك من أنه قوي بشكل كافي لتحمل أي تغيرات ممكنة. كما تعلم فإن الطريقة التي تختارها تعتمد على الشيء الذي تريد إخفاءه.

إن المواسير أو الأنابيب البلاستيكية متوفرة بأحجام كبيرة بشكل كافي لإخفاء الأشياء الكبيرة نسبياً. يمكنك استخدام المواسير الموجودة في الطابق الأرضي وبقليل من البراعة يمكنك توظيف هذه الفكرة لأغراض خاصة أخرى.

قم بإزالة السجاد أو الطين أو أي غطاء يغطي الأرض من المنطقة المختارة ولا تنسى اختيار مكان مناسب. قم بحفر الأرض بعمق مناسب بحيث يكون الوعاء الموضوع على مستوى البالوعة (مصرف المياه) ثم اغرز الوعاء بقدمك بمقدار إنش إضافي حتى ينزل أسفل السطح. قم بإخفاء الوعاء بالتراب واعمل على إرجاع الأرضية كما كانت. قم بتحديد مكان الإخفاء مثلاً (خمسة خطوات إلى الأمام وثلاثة إلى اليمين). الوعاء المستخدم قد يكون من الأنابيب البلاستيكية والتي لن تحدث أية أضرار إن شاء الله إذا ما روعي إغلاقها من كلا الطرفين كما تم شرحه سابقاً.

نود التنويه إلى أن إخفاء بعض الأشياء المعدنية قد يؤدي إلى اكتشافها بواسطة أجهزة كشف المعادن. يمكن تجنب ذلك بدفن العديد من رقائق الألومنيوم (القصدير) في نفس المكان مما سيؤدي إلى ظهور جسم ضخم على جهاز كشف المعادن مما يصرف الإنتباه بوجود شيء صغير مخفي. يمكنك أيضاً في حال أردت إخفاء الشيء خارج المنزل أن تختار مساحة كبيرة يتواجد فيها كثير من الحيوانات مثل الكلاب أو الخراف والتي يحتوي بولها على مكونات غنية بالحديد والتي تؤثر في جهاز كشف المعادن مما يصرف الإنتباه بوجود شيء ما. هناك العديد من الحيل كذلك والتي سيتم ذكرها. قد تلاحظ أن جميع الحيل السابقة تهدف إلى

تضليل جهاز كشف المعادن عن طريق نشر مواد معدنية على رقعة واسعة مما يؤدي إلى تشتيته بحكم وجود قراءات كثيرة جداً في نفس المنطقة تشير إلى وجود معادن، وهذه الطريقة ليست بالسهلة ولكنها جديرة بالإهتمام. أجهزة كشف المعادن تقوم بمسح منطقة أوسع من حجم الجهاز. يجب عليك التفكير في حيل أخرى إذا كان المكان لديك محصور ولكن يجب عليك أن تعلم أنه اللصوص أو القتلة لا يأتون مسلحين أو مجهزين بمثل هذا النوع من الأجهزة وإنما من يملكها ويستخدمها في الغالب هم الشرطة وأجهزة الأمن.

يمكننا التوسع الآن بشرح مقبس الكهرباء كما كان للخفاء والمذكور في الفصل الأول وذلك بشرح إضافات قد تأتي عليه مثل صندوق متين أو مفتاح قفل أمامي أو ما شابه. المقابس قد تختلف أشكالها ولكن يجب التأكد من أنك تستطيع الوصول إلى فتحة أصغر من الغلاف الخارجي لنوع المقبس الموجود في منزلك.

بكل بساطة فإن الغلاف الخارجي للمقبس يكون مثبت في الجدار، فتأكد من أنك تستطيع الوصول إليه بسرعة إما عن طريق استخدام مايشبه الملقط (مـمـه) أو عن طريق استخدام صمغ قوي. الآن لقد قمنا بتثبيت غلاف المقبس في الجدار بحيث يشابه بقية المقابس الموجودة في الغرفة. قم بتأمين صندوق المقبس بواسطة الإسمنت. أنت الآن تمتلك مقبس آمن قمت ببناءه. وكلمسة نهائية قم بوضع قاطع الكهرباء (انظر الفصل الأول) على لوحة المقبس باستخدام صمغ. يمكنك استبدال هذه اللوحة بقليل من الجهد في حال أردت تأمين المخبأ من أي أضرار قد تحدث.

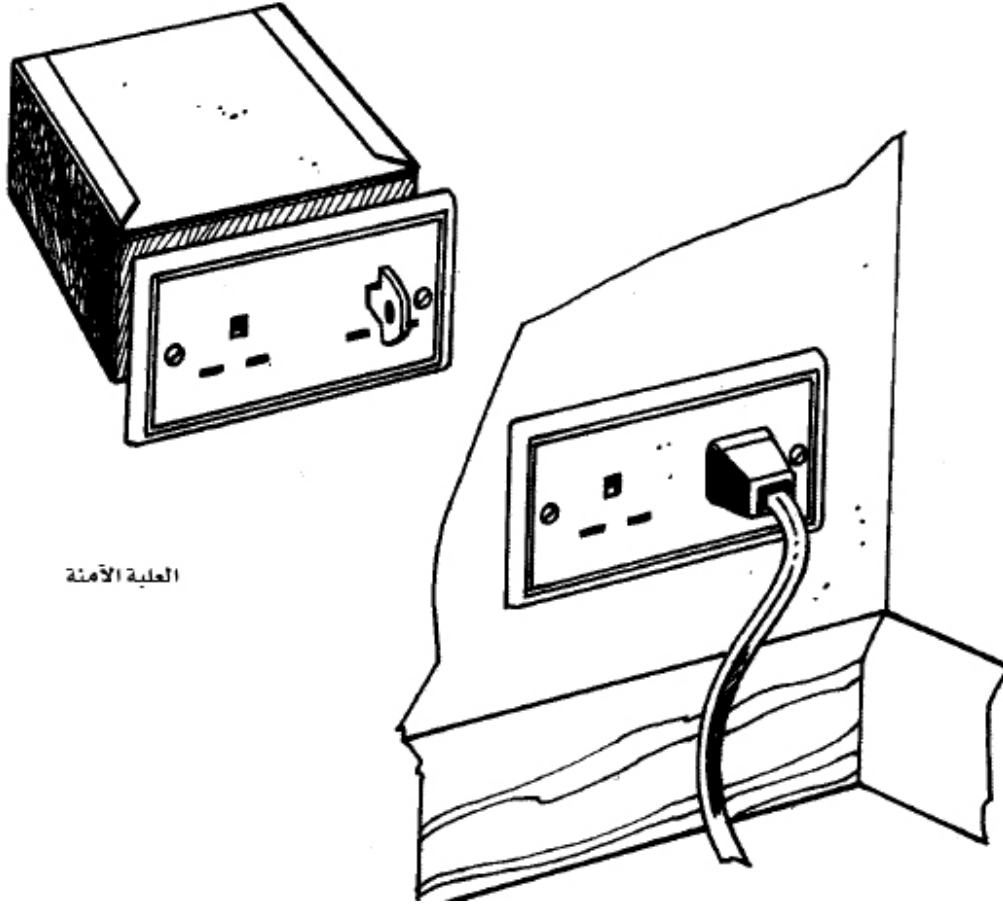

إذا وجدت في الغرفة بعض الأنابيب الطويلة التي يمكنك الوصول إليها مثل ماسورة التواليت (الحمام العربي) والتي يمكنك فكها من الأعلى أو من الأعلى والأسفل فإن أفضل طريقة لإخفاء الأشياء هي كالتالي:

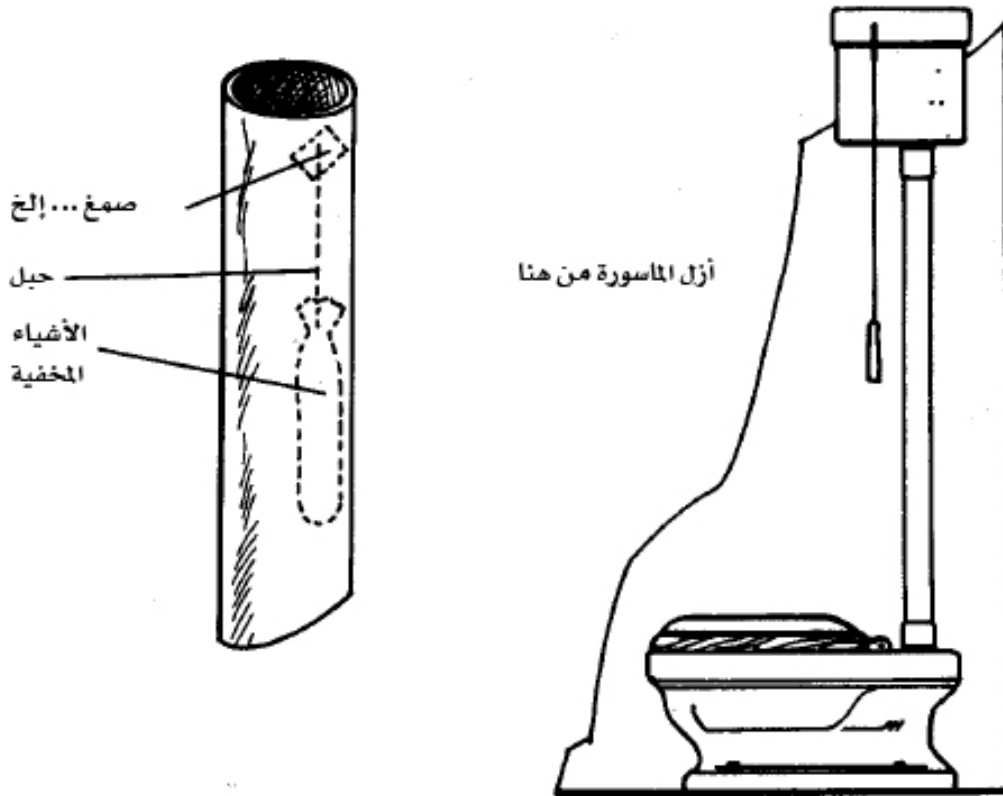

أزل الماسورة من طرفيها. وإذا لم يكن ذلك ممكناً فقم بإزالة الجزء العلوي منها. قم بتغليف الشيء المراد إخفائه بمادة مناسبة واربطها بخيط أو سلك أو ما شابه. الآن يمكنك إدخال الشيء داخل الماسورة كما ترى، وبعدها قم بإرجاع الماسورة بواسطة صمغ مقاوم للماء. نفترض أن ما قمت بإخفائه هو ذا حجم مناسب لا يسد الماسورة. سيبدو كل شيء على مايرام حال انسياب الماء بشكل طبيعي. يمكنك أيضاً تثبيت السلك أو الخيط في أعلى الماسورة أثناء تثبيتها بالصمغ.

يمكنك كذلك إزالة خزان الماء الموجود في أعلى الماسورة وذلك للوصول إلى الماسورة ومن ثم اتباع الخطوات السابقة. يمكنك كذلك إذا أردت الوصول إلى داخل ماسورة التواليت (الحمام) أن تقوم بتوسيعها بواسطة مفك.

كذلك فإن مصرف الماء (البالوعة) يحتوي على أنبوب بلاستيكي
يمكنك استخدامه لإخفاء الأشياء بنفس الطريقة السابقة.

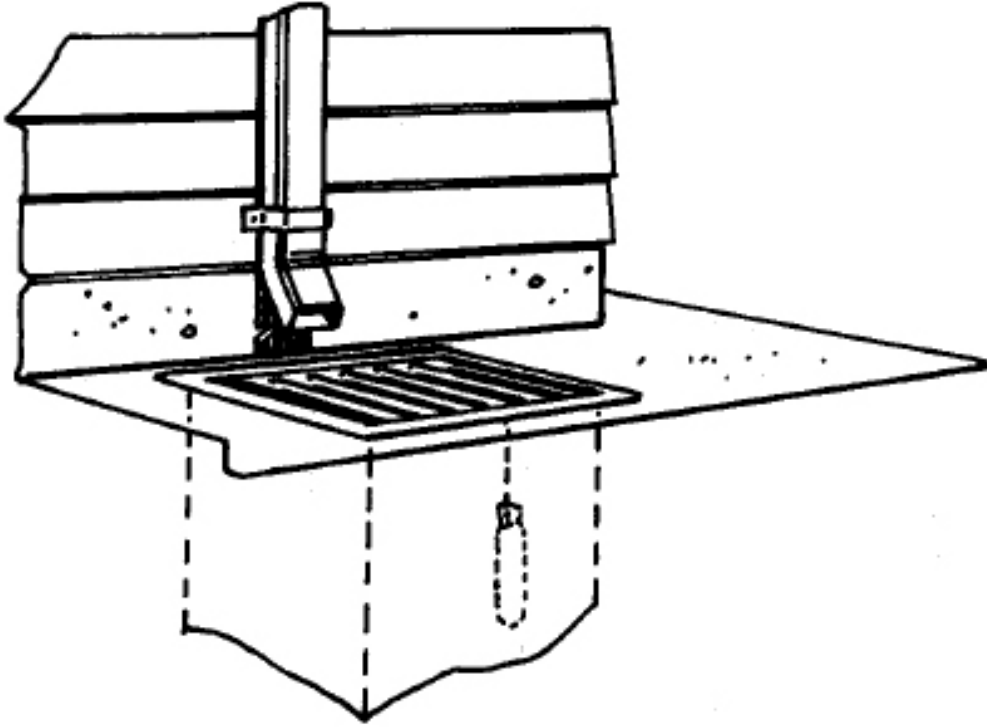

كذلك المواسير المتفرعة عن مصرف الماء سواء في الأرض أو في الجدران
يمكن استخدامها لنفس الغرض.

موضع سداة الفتحة

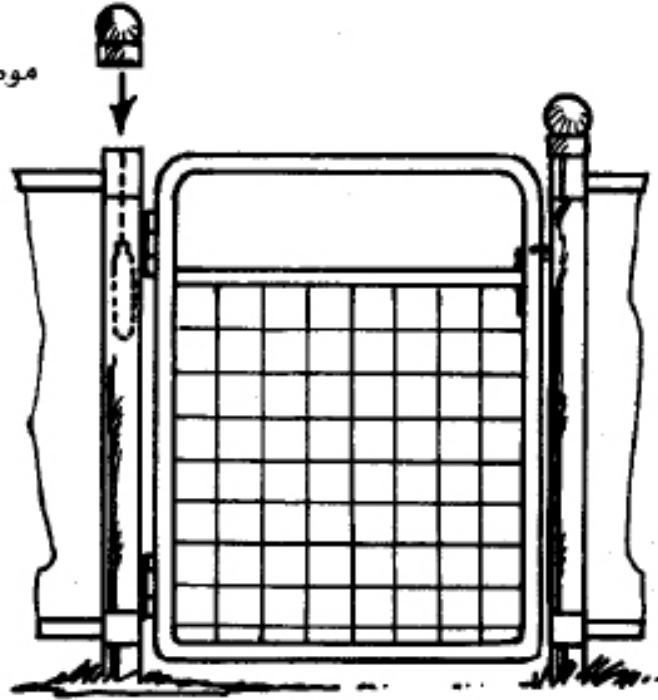

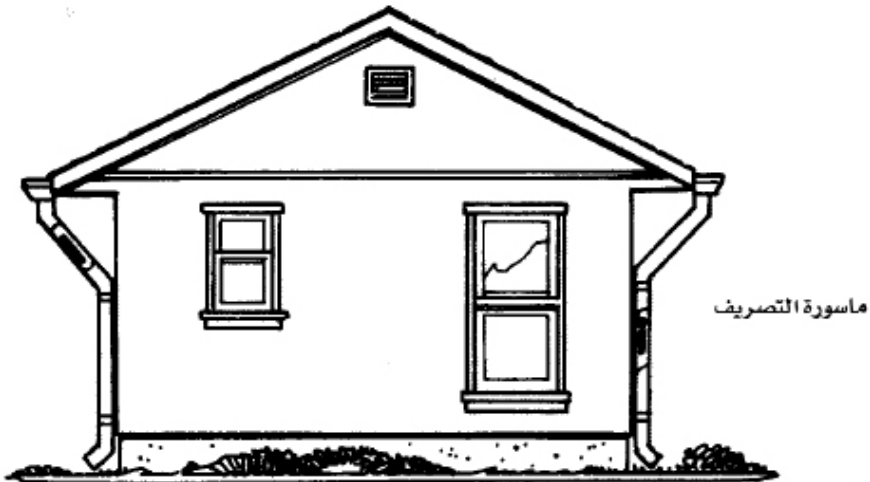

استعمل المدخنة



اللوحة الداخلية للثلاجة أو الفريزر تكون مصنوعة في الغالب من البلاستيك والتي يمكن إزالتها بسهولة، كل ما تحتاجه لذلك هو مفك. إن المادة العازلة المستخدمة في عزل الثلاجة تكون في الغالب أقل جودة من تلك التي ذكرناها في البلكونة (الرووف أو البرنودة). إن خامة أو مادة الثلاجة لن تتضرر لكن قد يحدث بعض الضرر على السطح الخارجي.

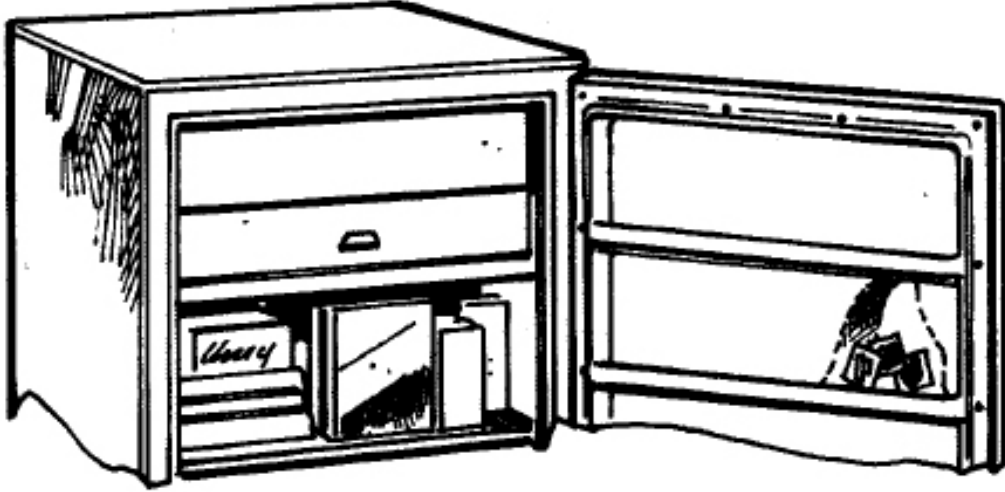

مقطع بين الاشياء المخفية

يمكنك وضع الشيء المراد إخفائه داخل المادة العازلة أو حولها. في الغلب لا يوجد براغي وإنما مسامير بلاستيكية لتثبيت الغلاف وهذه المسامير من النوع (ذكر-انثى). عند إزالة القطع البلاستيكية الموجودة في جدار الثلاجة قد تحصل على حجرة جيدة جداً لإخفاء الأشياء. قد تجد مكان أسهل داخل الثلاجة من جهة الفك والتركيب. انظر حولك، ولكن إذا فكرت كما يفكر الشخص الذي يجهل نشاطاتك (الاص مثلاً) فستختار المكان بعناية.

تحتوي العديد من الغرف على علاقات ملابس. النوع الذي يظهر في الصورة يعتبر شائع الاستخدام ويمكن التفكير فيه كمكان جيد للإخفاء.



قاعدة العلاقة الخشبية

تتكون هذه العلاقات من العلاقة نفسها إضافة إلى قطعة التثبيت المثبتة في الجدار، كما أن النوع البلاستيكي منها يمكن فك جزء العلاقة لتشاهد مساحة لا بأس بها في قاعدة العلاقة. يمكنك كذلك فك البراغي التي تثبت العلاقة للوصول إلى مساحة جيدة خلف العلاقة كما ترى.

قم بتدعيم الخشب الذي ستثبت عليه العلاقة

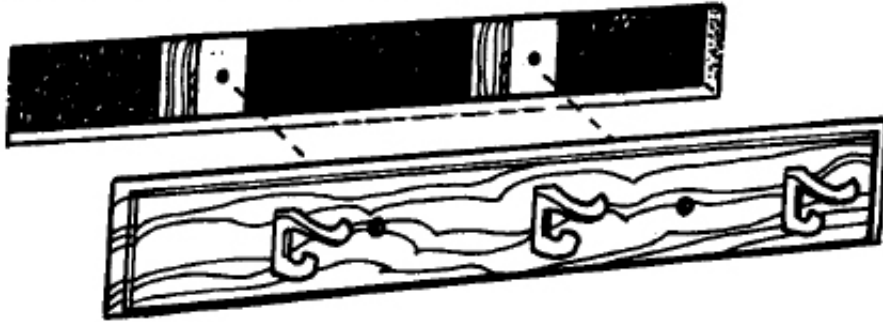

الثقوب المحفورة في قاعدة العلاقة

يمكنك إخفاء الأشياء في هذه المساحة وتثبيتها على الجدار أو الخشب بواسطة شريط لاصق أو صمغ أو ما شابه.

لوصول السريع والفعال إلى هذه المساحة يمكنك استخدام زنبرك (نابض) وتثبيته خلف قاعدة العلاقة كما ترى.

يمكنك استخدام شريط مغناطيسي ومعدن

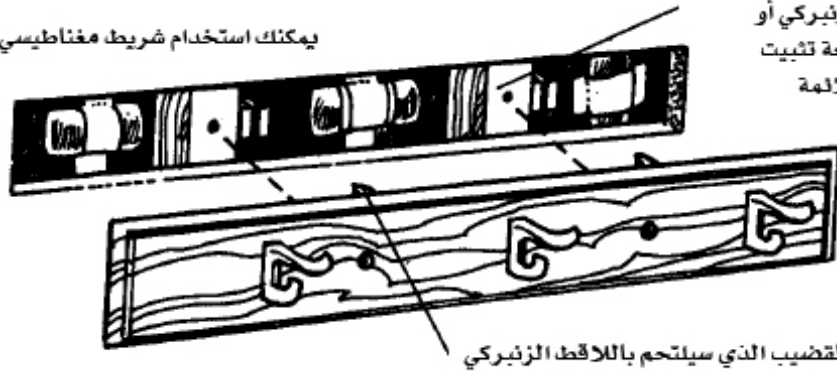

يمكنك استخدام أي طريقة أخرى للتثبيت، لكن تذكر أن هنالك وزن إضافي معين سوف تتحمله العالقة عند إعادة تركيبها.

هنالك العديد من البيوت التي لا زالت تستخدم مبدأ الجبال في نوافذها. هذا النوع من النوافذ يبقى مفتوحاً عند رفعه إلى مكان معين. وزن النافذة يكون متوازن مع العالقة التي ترفعه وكذلك مع البكرة التي يلفها الجبل ومع إطار النافذة.

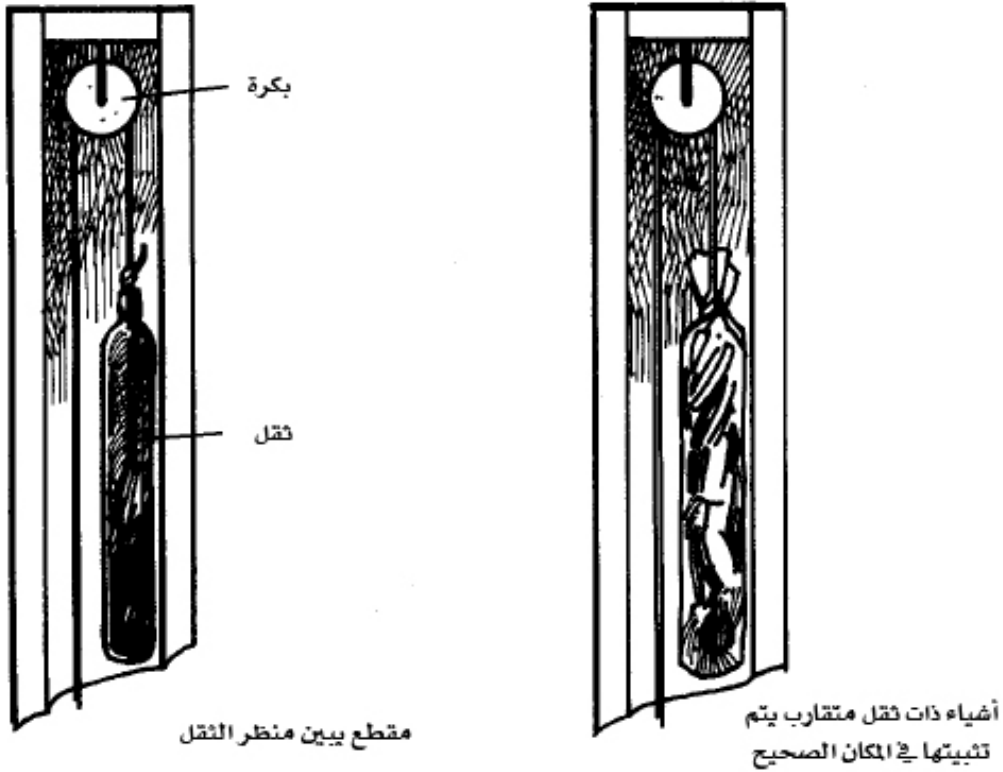

كل ما تحتاجه للوصول إلى هذه المساحة هو أن تسحب بلطف المسمار أو البرغي الذي يثبت الإطار في مكانه. يمكنك الآن مشاهدة الثقل المربوط بالبكرة بكل وضوح. يمكنك إخفاء الأشياء بداخل هذا الثقل أو في حال كانت هذه الأشياء ثقيلة الوزن فإنه يستعاض عن الثقل بهذه الأشياء بوضعها مكان الثقل. ولكن تأكد من أن هذه الأشياء لا تتعارض مع عمل النافذة. تذكر أن هناك ثقل واحد موجود على إحدى طرفي البكرة فكن حذراً عند إزالته لتفادي إغلاق النافذة مما يؤدي لفقدك بعض من أصابعك.

إن عتبة النافذة (أو الإطار الأرضي) في كثير من البيوت يمكن إزالتها بواسطة مطرقة (مطرقة مع شوكة). تختلف هذه العتبة بناء على نوعية البناء فيمكن أن تكون من الطوب أو أن الطوب يفصل بين جزئين منها. يمكن إخفاء الأشياء بإزالة هذه العتبة ووضع الأشياء مكانها. قم

بإزالة المسامير الأساسية ولا تقم بإرجاعه بل استبدله بآخر أصغر وذلك لتسهيل من عملية الرجوع إلى أشياءك في المستقبل.

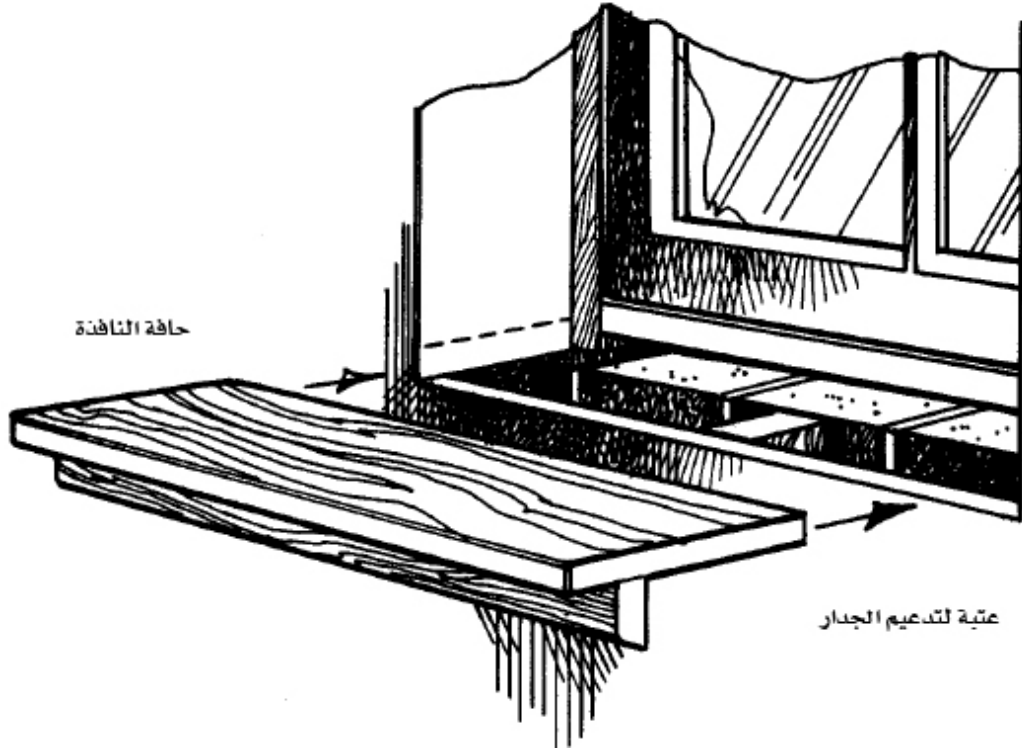

تذكر أن هذه الطريقة قد تكون غير عملية لإخفاء أشياءك المنزلية. بعض عتبات النوافذ قد تكون مثبتة في الحائط بعمق طوبتين وهذا ليس لجميع الأنواع لذلك تأكد من عمق تثبيت العتبة في الحائط قبل الشروع في العمل. إسأل أي عامل بناء عن كيفية إنشاء البيوت والتصاميم الأساسية المستخدمة في ذلك. في البيوت المبنية لاستخدام الشخصي تكون نوافذ الغرف في العادة لها عتبة يمكن نزعها ببساطة. قم بخلخلة العتبة عند نزعها لتفادي حدوث كسر فيها أو في الطوب. ثم قم بتشطيب أي خلل بواسطة الإسمنت أو السيليكون. استخدم الدهان (الطلاء) أو ورق الجدران لإخفاء أي عيوب قد تظهر.

تعتبر طاولة المطبخ مكان جيد للإخفاء كذلك. بعض الأنواع تحتوي على شريط بلاستيكي حولها، قم بإزالته باستخدام سكين، وإذا واجهت صعوبة فاستخدم غلاية الماء لتسليط بخار الماء الحار على المكان المراد نزعه، وذلك لأنه يكون مثبت في الغالب بواسطة صمغ وبالنتالي فإن البخار سيذيبه.

اعمل التجويف هنا

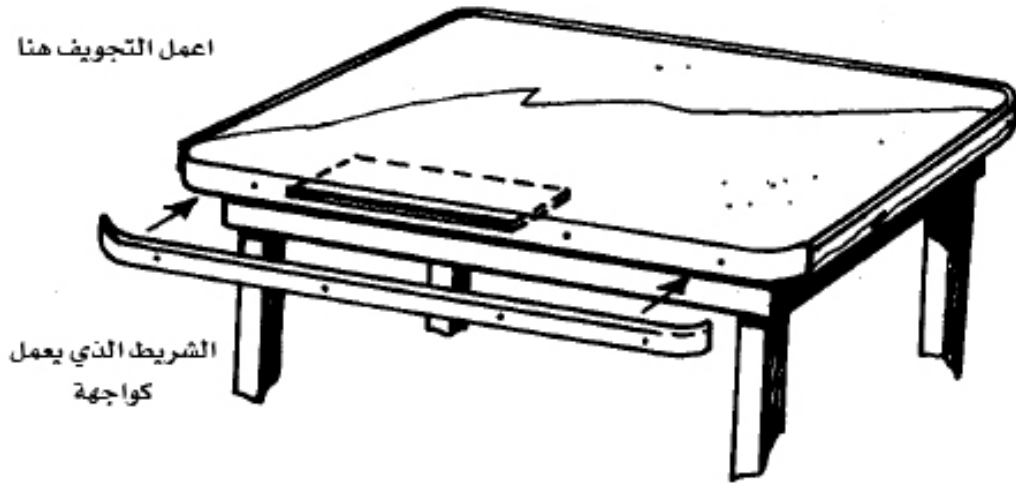

الشريط الذي يعمل
كواجهة

عند نزع هذا الشريط يمكنك إحداث ثقب داخل الطاولة لإخفاء الأشياء باستخدام أداة مناسبة. أفضل طريقة لإعادة الشريط إلى مكانه هي استخدام السيليكون أو الصمغ المطاطي، كما يمكنك استخدام مغناطيس. يمكنك الحصول على قطع مغناطيس صغيرة من محلات بيع لعب الأطفال، إنها رخيصة للغاية كما أنها تأتي بأشكال متعددة.

بالنسبة لطريقة الإخفاء في الأرض، في حال أردت إخفاء الأشياء في الأرض ولكن واجهتك مشكلة كون الأرض أو البلاط مثبت على صبة إسمنتية (كونكريت) وهذه الصبة تكون في الغالب في الطابق الأرضي أو في التسوية فيمكنك استخدام إزميل أو مثقاب لقطع أجزاء من الصبة (الكونكريت).

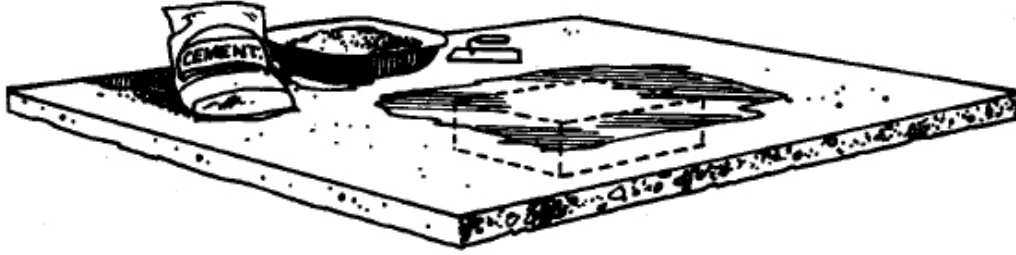

بعد ذلك يمكنك إخفاء ما تريد ولتغطية المكان استخدم نفس نوع الصبّة أو حتى اسمنت عادي لإحداث طبقة فوق المكان المحفور. استخدم المثقاب (درييل) أو ما شابهه من الأدوات لتحسين عملك وتأكد من أن المكان غير ظاهر. تذكر أنه يفضل وضع الشيء المراد إخفائه داخل صندوق بحيث أنه عند تغطيته بالاسمنت يأخذ الاسمنت شكل مستوي. لا تنسى وضع علامة على مكان الإخفاء وتذكر أنه من السهل نسيان المكان الذي أخفيت فيه أشياءك.

هناك طريقة أخرى قد تكون مفيدة في حال كان مستوى الأرضية أعلى من مستوى الأرض وهي باستخدام حمض مركز مثل حمض النيتريك والذي يؤدي إلى تآكل الإسمنت، ومن خلال التجربة فإن حمض النيتريك يؤدي إلى تنعيم الاسمنت كذلك عند الحفر كما أنه ينجز المهمة في غضون ساعات معدودة. لا تنسى في هذه الحالة لبس القفازات وغطاء الوجه والنظارات أو العدسات الواقية. قم بإضافة الحمض على شكل قطرات مع مرور الزمن وقم بالقشط بشكل دوري بواسطة مفك أو أي أداة مشابهة. لا تنسى التخطيط الجيد لما سوف تقوم بعمله قبل البدء بالعمل.

بعض أنواع البلاط تكون مثبتة باستخدام طريقة تعرف باللسان والفتحة وذلك بأن تحتوي البلاطة أو الأرضية على ما يشبه الأسنان (لسان) وتركب فوق الفتحات. إذا قمت في هذه الحالة بمحاولة نزع البلاط

أو الأرضية من هذا النوع باستخدام طرق الحفر العادية فإن ذلك سيؤدي إلى تدمير البلاط أو الأرضية. لذلك ابدأ دائماً بالحواف.

يجب عليك كذلك في حال الإخفاء في الأرض مراعاة وزن الشيء المخفي، فعند استخدام السقف مثلاً كمكان للإخفاء تأكد من أن وزن ما تريد إخفائه ليس كبيراً، أو قم بتوزيع الثقل على مساحة أوسع للتقليل من احتمال السقوط.

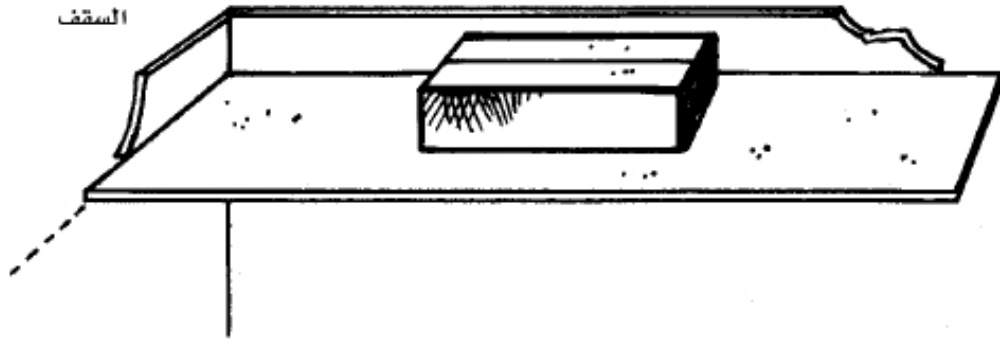

اللوح الذي يستخدم لفصل وزن الجسم

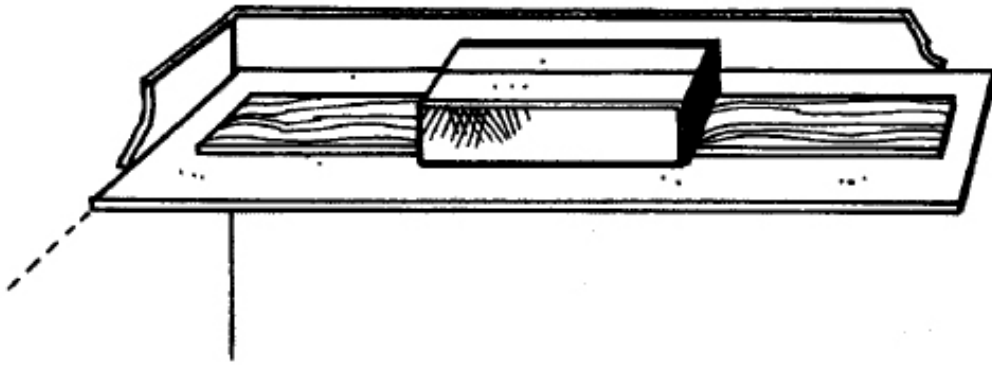

(الفورسيلينج) أو البلاط الذي يغطي السقف والذي يستخدم من الجبس في الغالب يعتبر مكان جيد للإخفاء. يثبت هذا النوع في الغالب عن طريق قضبان على شكل أشرطة تكون مثبتة كجسور على طول

السقف ومثبتة بجدار السقف. في بعض الأحيان قد تكون المصابيح مثبتة فوق هذا النوع من الأسقف وبالتالي فإن مكان إخفاء داخل مكان وهذا جيد. إذا لم يتواجد هذا النوع من الأسقف في المبنى الذي تريد الإخفاء فيه فاتبع فقم بصناعة واحد كالتالي:

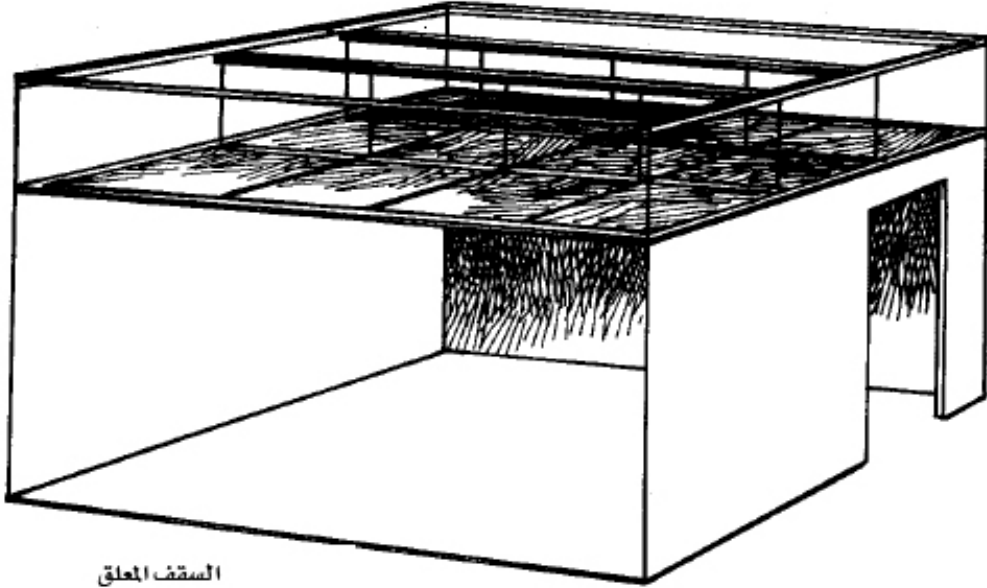

السقف المعلق

إختر نوع من القضبان تكون على شكل أشرطة وذات طول تكفي لتغطية السقف وثبتها على شكل شبكة متقاطعة كما ترى في الصورة.

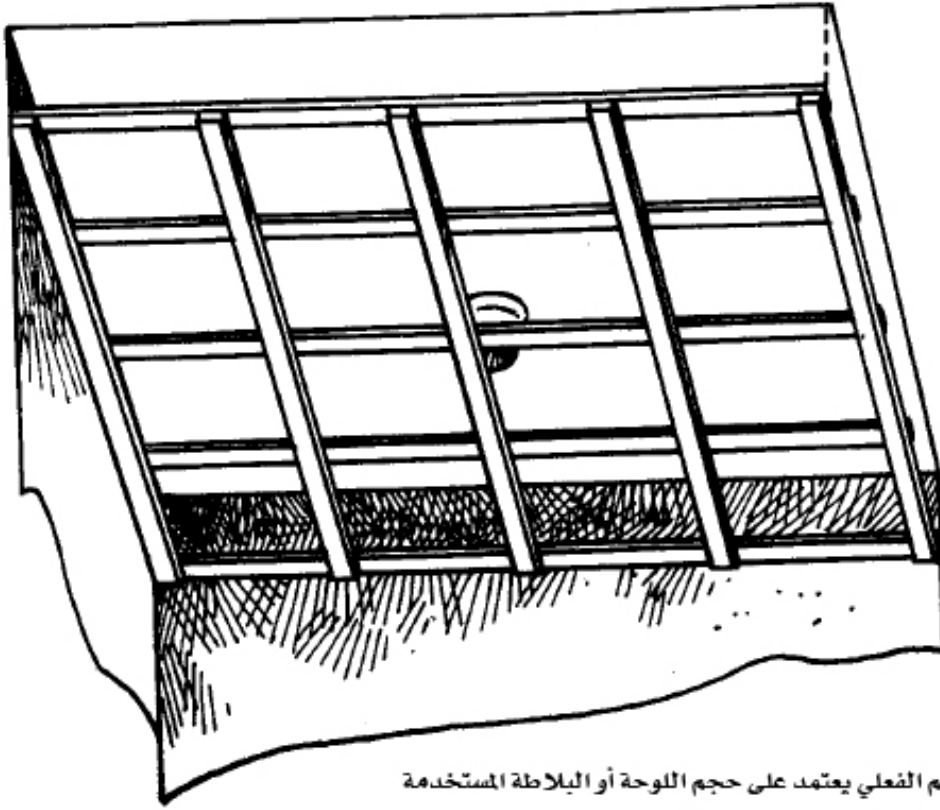

الحجم الفعلي يعتمد على حجم اللوحة أو البلاطة المستخدمة

بعد ذلك قم باختيار نوع البلاط الذي سيستخدم لتغطية السقف (ألواح بلاستيكية، أطر خشبية، جبس أو قرميد ... إلخ) و قم بتثبيته بواسطة براغي أو صمغ (غراء). يمكنك استخدام بعض الملاقط لزيادة التثبيت والتي يمكنك شراؤها من متاجر بيع القطع الصناعية أو قطع البناء. هذه الملاقط قد توجد بأشكال متعددة ولتساعد نفسك قم بسؤال البائع عما تريد فعله ليرشد إلى أفضل الأنواع.

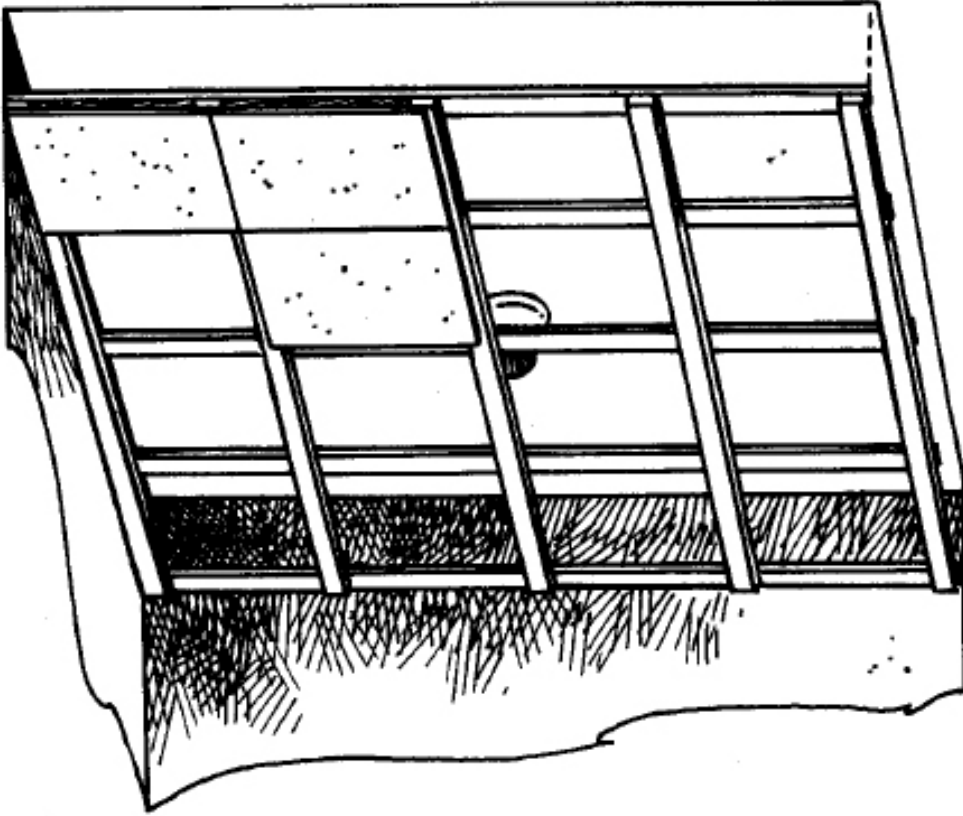

تم وضع زوج من الألواح

يجب إختيار مكان الإخفاء بحيث يمكن الوصول إليه بسهولة كما أنه غير ظاهر للعيان (لا تحتر البلاطة أو الإطار الذي يستخدم للوصول إلى المصباح مثلاً). إذا استخدمت ألواح بلاستيكية فيمكنك طلاء أي علامات قد تظهر. لا تنسى ترك مكان لأسلاك الكهرباء الخاصة بالمصابيح.

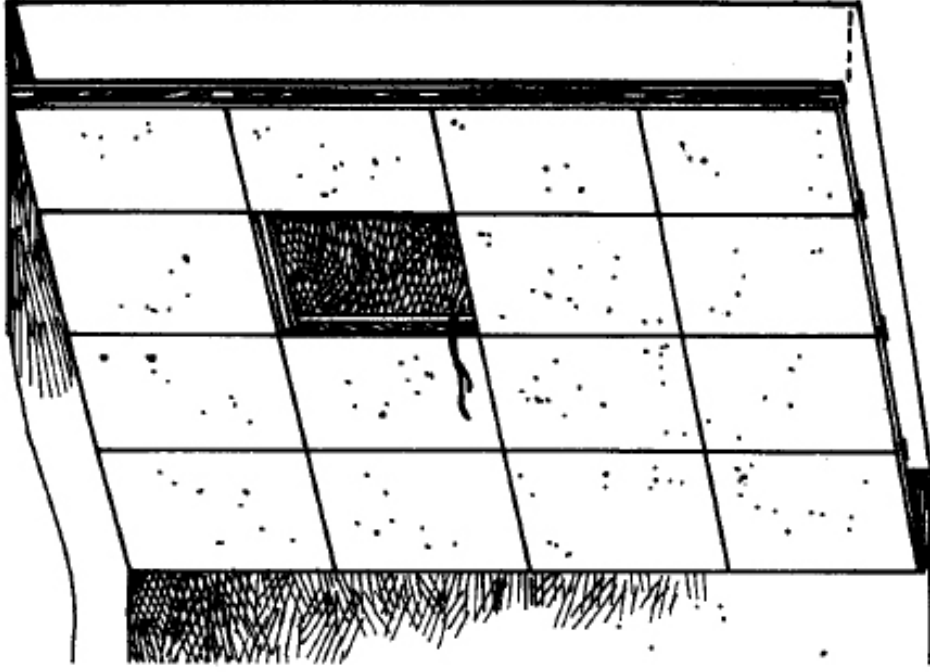

تفصل اللوحة التي في الوسط بعد فصل الضوء

عند الإنتهاء من اختيار نوع المصابيح التي سوف تركيبها فقم بإخفاء المفك الذي ستستخدمه لفتح البلاط داخل وحدة المصباح. يجب أن يتم تمويه البلاط الذي وضعته بشكل جيد حتى لا يتم تمييزه.



الصورة التي تظهر عند النظر للأعلى

هناك أيضاً بعض الأماكن التي يمكن استخدامها كمخابئ ولا تتطلب عمليات إنشاء. أفضل مثال على ذلك صندوق البريد، والذي يكون مكان معتاداً للأوراق المنسية أو المفقودة. يمكنك وضع ماتريد إخفاءه من أوراق داخل ظرف وتقوم بالكتابة عليه (مرسل من ، يصل إلى ... إلخ) وتضع في كلا الحالتين عنوانك فتذهب الرسالة أو الظرف وتدور في مكاتب البريد ثم ترجع إليك. بهذه الطريقة فإنك تضمن أن ما وضعت في الظرف لن يكون في مكان واحد عند أي شخص أكثر من ساعات معدودة، ولكن تأكد من أن الظرف لا يجلب الشبهة من قبل موظفي مكتب البريد حتى لا يتم تعقبه.

يمكنك لتفادي الوقوع في شبهة ترتيب ما في الظرف مثل وضع رسالة توحى بأن الرسالة (أو الظرف) قد تم إرسالها لك بدون معرفة سابقة منك. بهذه الطريقة ستكون في وضع آمن في حال إكتشاف و الإشتباه في الرسالة من قبل مكاتب أو موظفي البريد.

هناك طريقة أخرى في حال وقعت في حرج أو خطر وهي وضع الرسالة أو الظرف داخل صندوق البريد، وذلك لأن احتمال سرقة صندوق

البريد يكون بعيداً. وأفضل طريقة لإستعادة الظرف هي أن تكون يقضاً حال وصول ساعي البريد لإفراغ صندوق البريد. هذه الطريقة تستخدم لإخفاء الأشياء الصغيرة والتي تريد إخفائها بسرعة خاصة في الليل. في الصباح عند وصول سيارة البريد قم باخبار موظف البريد أنك أخطأت في إدخال عنوان الرسالة. تأكد من أن رسالتك تستطيع تمييزها بعلامة معينة وتجنب نسيان أي شئ يؤدي إلى إهمال الرسالة أو عدم استقبالها مثل نسيان العنوان و طابع البريد، وتذكر من أن هنالك العديد من الرسائل والعديد وبالتالي العديد من الأخطاء التي تؤدي إلى شطب الرسالة من قبل موظف البريد.

إذا أردت مكان للإخفاء في بلدك يكون مميّزاً فإليك الطريقة التالية:

سأفترض من أنه يمكنك الوصول إلى شجرة من الحجم الكبير أو أكثر من الموجودة في منطقتك، وأنه لا توجد عيون تراقب نشاطاتك.

قم باختيار شجرة بأكبر قطر ممكن. ويجب أن تكون من النوع الذي يمتلك فروع وأغصان وليس من النوع السطحي وأن هناك الكثير من الأشجار التي تشابهها في نفس المنطقة.

بعد ذلك قم باحظار ماسورة أو أنبوب معدني أو خرساني (اسمنتي) وقم بغرزها في الأرض بجانب الشجرة المختارة. يجب أن يكون سطح الماسورة دون مستوى سطح الأرض بعدة إنشات (أو سنتيمترات) كما تشاهد في الصورة.

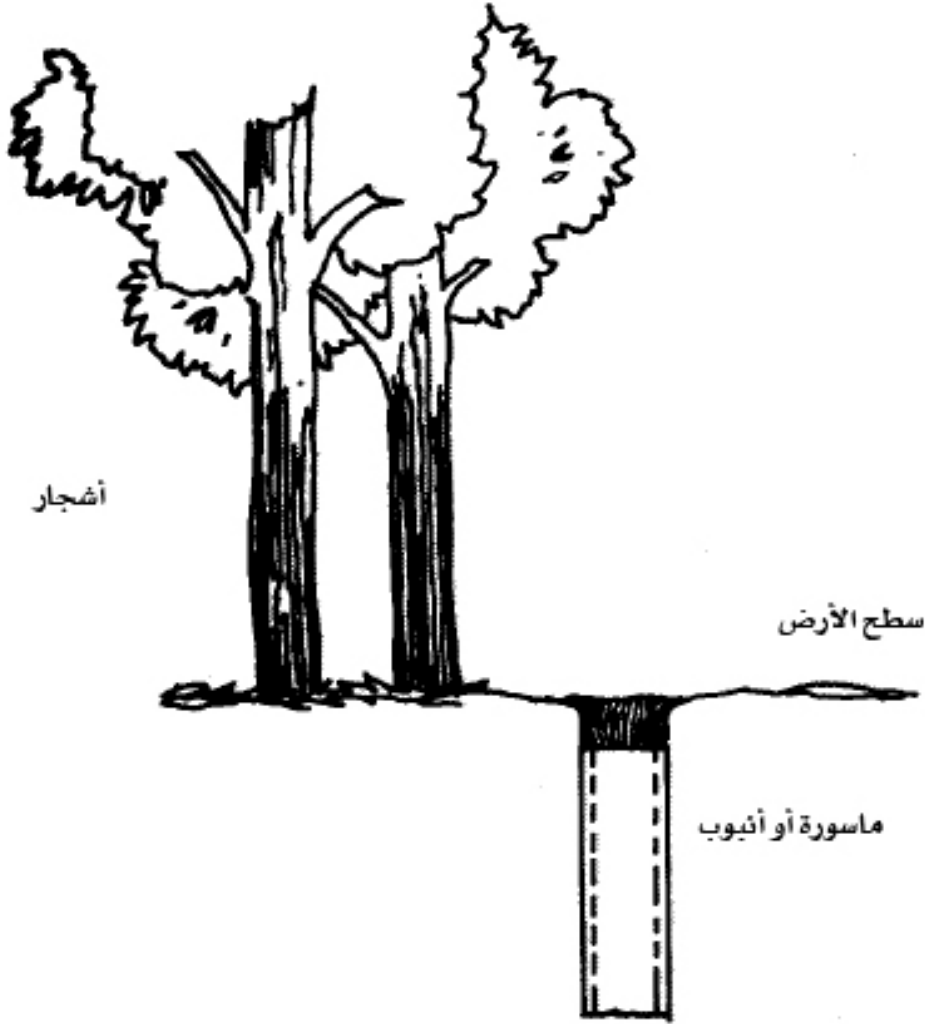

يجب أن تكون الماسورة من النوع القوي ليتحمل ضغط جذع الشجرة التي ستوضع فيها وحركتها أو تمايلها. الذي يحدد طول الماسورة وقطرها هو حجم الشجرة الذي قمت باختياره.

بعد ذلك قم بفتح ثقب في أسفل جذع الشجرة بمقدار يكفي لإخفاء الشيء المطلوب، ويجب الحذر في هذه الحالة من عدم توسيع قطر الحفر بشكل كبير حتى لا يؤدي إلى تفسخ جذع الشجرة وحتى يبقى الجذع قوي بما فيه الكفاية لتحمل وزن الشجرة. من تجربته العملية فإنه ينبغي الحفر بمقداره ربع قطر الشجرة الأصلي. قم بتأمين الشيء المراد إخفاءه وكذلك قم بعزله عن الماء والرطوبة.



مقطع يبين قاعدة الشجرة عند إحداث فتحة فيها

الآن قم بوضع الشجرة داخل الماسورة. قم بطمر ما حول الشجرة بالتراب وموّهه بحيث يخفي أي آثار. هذه الطريقة ممتازة للإخفاء في حال استخدام شجرة أو اثنتين من مجموع أشجار في نفس المنطقة. قد تحتاج هذه الطريقة إلى أسابيع لإجاز الشجرة الواحدة.

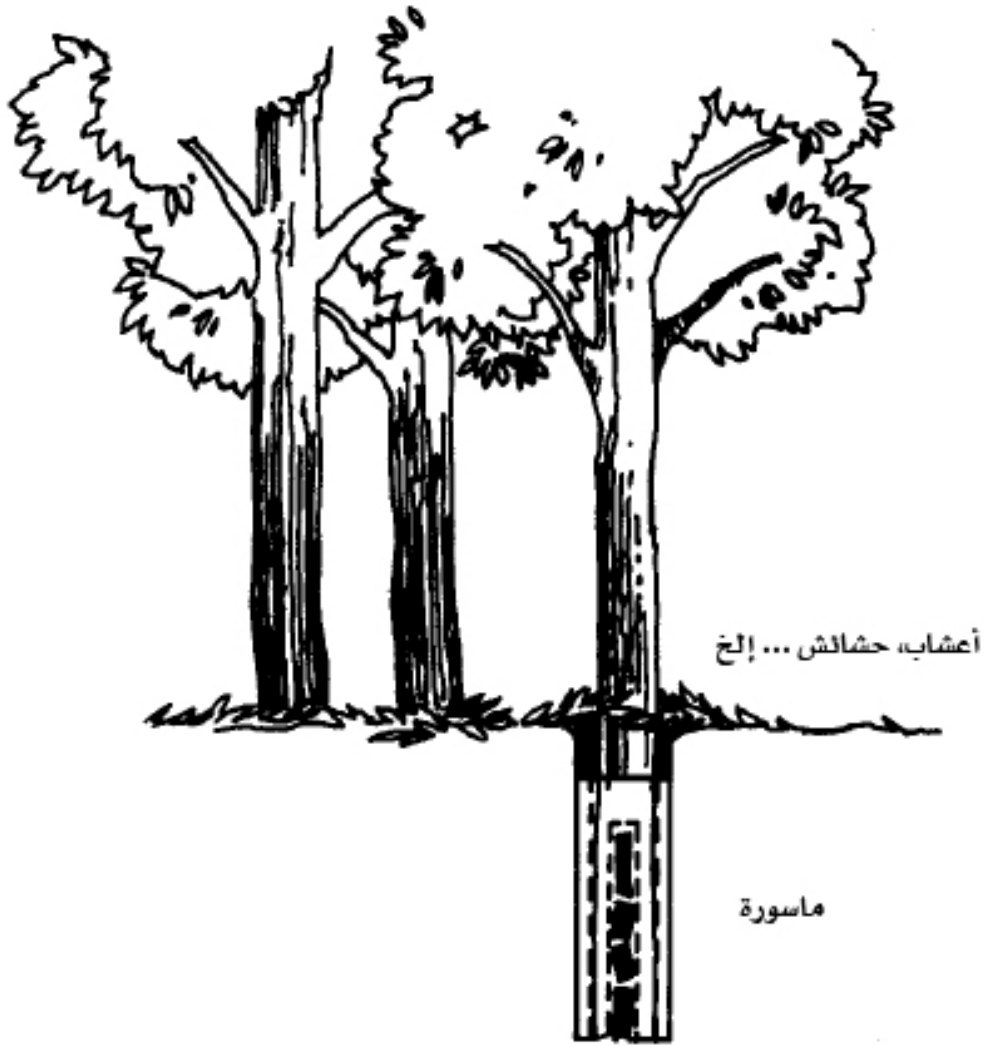

يمكنك كذلك استخدام مجموعة من الحيل لإخفاء الأشخاص في الأماكن الواضحة والمستبعدة تماماً كأماكن للإخفاء حول منزلك. لقد ذهل الناس عندما نشرت الصحافة البريطانية أن الشرطة تمكنت من إلقاء القبض على مطلوب كان هارياً لعدة أشهر. هذا الشخص لم يكن مطلوباً بسبب قضايا جنائية أو جرمية، لكنه كان واثقاً من أن عقوبته بسبب إساءاته ستكون كبيرة. لقد أخطأ في مكان اختفائه بسبب حادث معين. لقد تهرب من دفع مستلزمات كفالة مالية وبقي. كانت الشرطة البريطانية تعرف من هو وكانت تظن أنه ساذج بشكل كافي وأنه سيرجع إلى منزله، لذا فقد نصبت له كمين بانتظار عودته إلى المنزل.

هذا الرجل كان واثقاً من نفسه فلم يخرج من المنزل ولم يفكر في الهروب داخل المدينة. أول عملية بحث من قبل الشرطة كانت بورود إخبارية بأنه شوهد في حانة في نفس المنطقة التي يسكن فيها.

كان هذا الرجل يختفي داخل غسّالة الصحون (جلاّية الصحون) في المطبخ والتي قام بتجهيزها لذلك وذلك بإزالة جميع القطع الداخلية لها وإخراجها خارج المنزل (في الكراج). وعند سماعه لأصوات قرع الأقدام يعلم بوصول أحد ما فيقوم بالإختفاء داخلها ويصطحب معه بعض الأواني للغسيل ليوهم أن هذه الآلة صالحة للعمل.

في كل مرة كانت الشرطة تدخل فيها إلى المنزل وتقوم بالتفتيش لم يخطر على بال أي شرطي إمكانية استخدام غسّالة الصحون لذلك وكان ذلك يتكرر باستمرار في كل مرة. لكن في إحدى المرات شاهده جاره في حديقة المنزل واتصل بالشرطة والتي أتت وألقت القبض عليه وهو في حديقة منزله.

إن العبرة من القصة وما تحتويه يعتبر قليل! أليس كذلك، ولكنها تعطيك فكرة لكثير من الأماكن المشابهة التي يمكن استخدامها للإختفاء والتي قد لا تخطر على بال رجال الشرطة أو الباحثين. هناك العديد من الأماكن التي يمكن استخدامها غير غسّالة الصحون والتي قد تكون أكثر فعالية.

قم بصرف بعض الوقت للتفكير في المكان الذي تريد الإختفاء فيه، ثق تماماً أن جهدك لن يذهب هباءً. تذكر دائماً أن عنصر النجاح لهذا النوع من التخفي يعتمد على حقيقة مفادها أن الباحث يبحث عن شخص وبالتالي فإنه لا يتوقع وجوده داخل غسّالة صحون!. لن يكون في ذهن الباحث تصور عن حجم أو شكل أو وزن الشخص الذي يُبحث عنه، كما أن المساحات الصغيرة قد تتسع للإنسان. إذا كان الباحث يبحث عن الشخص بشكل مشابه للطريقة التي يبحث فيها عن أي كائن أو شيء ما فإن احتمالية نجاح هذه الطريقة قد تقل.

إن خزانة الملابس في غرفة النوم تحتوي على مكان للأدراج (درج أو جراج) ومكان للثياب وآخر للملابس كما تحتوي على رفوف في أعلاها كما يظهر في الصورة، وهذا يشكل مكان جيد لاختفاء الأشخاص.

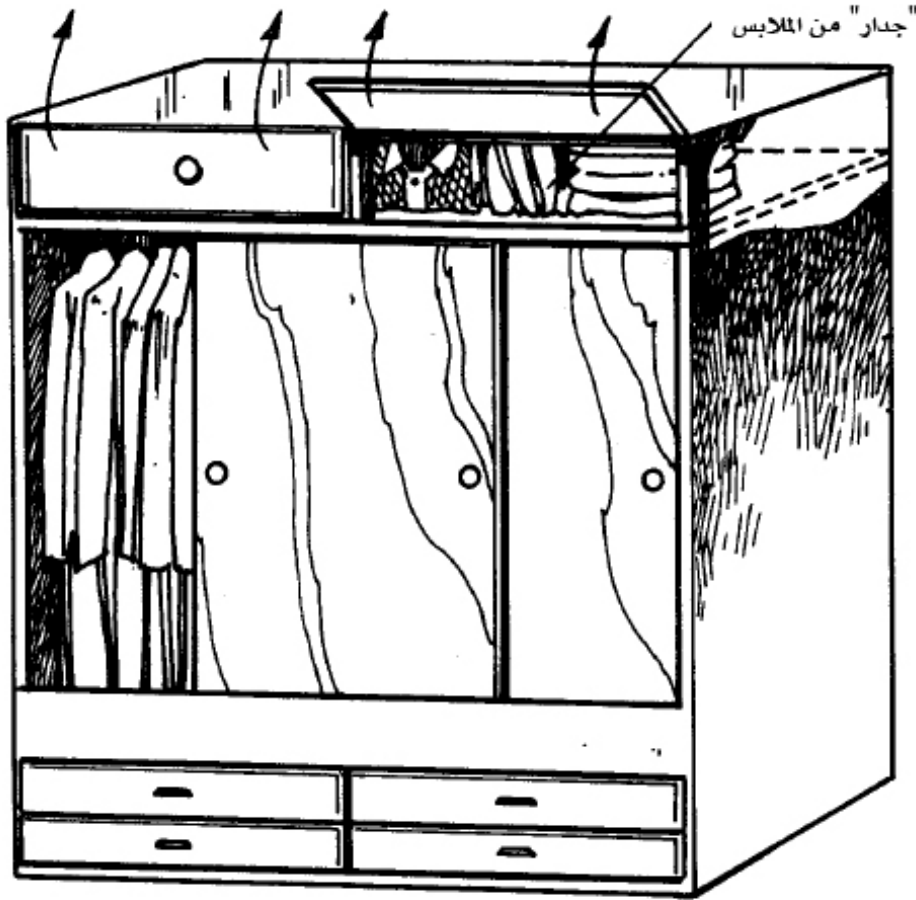

استخدم الرفوف العلوية وتأكد من أنها تحتوي على ملابس بشكل كافي وذلك للتمويه. في الغالب عند البحث عن أشخاص فإنه يتم البحث في خزانة الثياب أي في الرفوف السفلية ويتم تجاهل الرفوف العلوية في الغالب وفي احسن الأحوال تُفتش تفتيش سطحي. كذلك الثياب والملابس نفسها تفتش بنفس الطريقة. بكل بساطة قم بإزالة بعض الأدراج وتأكد من طول البعض الآخر لتتمكن من الإختفاء خلفها.

قم بالإحتفاض ببعض الملابس البالية أو المهترئة لتوهم الباحث بعدم
احتمالية وجود شخص في هذا المكان. تذكر أن هدف العملية هو
الإختفاء الجيد قدر الإمكان وليس الراحة في المكان.

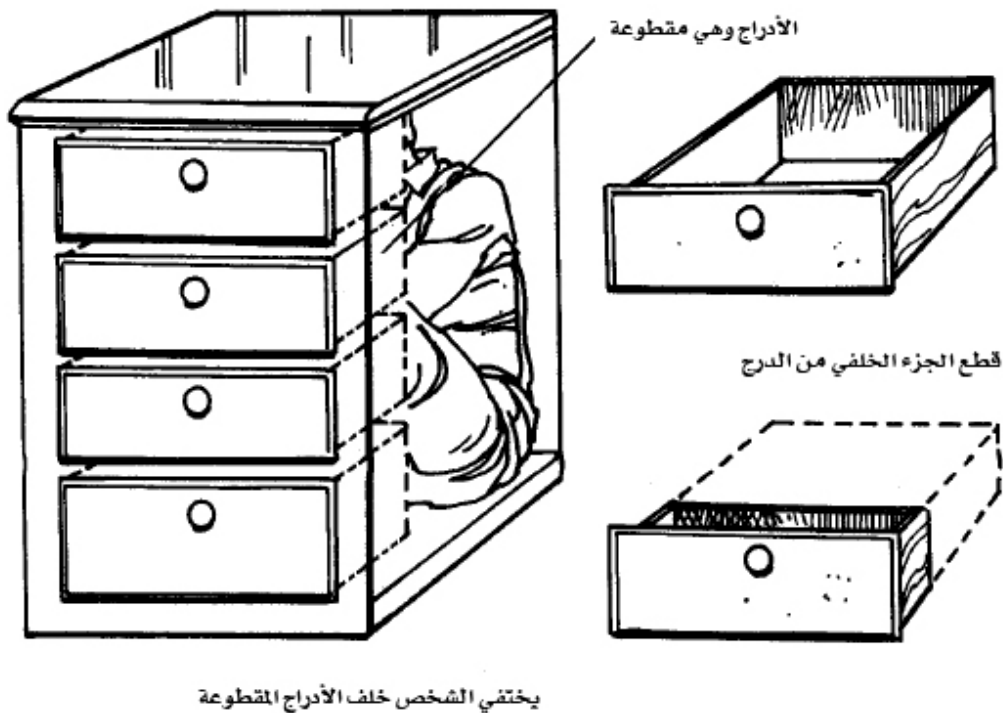

يختفي الشخص خلف الأدرج المقطوعة

إن قاعدة الكنب (الأريكة) وخاصة النوع الحديث منه يمكنك إحداث
بعض التعديل عليه بإزالة الغطاء السفلي لها. قم بقطع الاسفنج أو
(البطانة) بشكل كافي لتأخذ الشكل المطلوب ومن ثم أضف شريط
لاصق أو صمغ أو أي مادة تثبيت وذلك للتمكن من إغلاق الغطاء
السفلي في حال اختفائك داخل الأريكة. يمكنك استخدام طريقة الأدرج
السابقة مع أي درج كالذي يوجد أسفل بعض أنواع الأسرة.

منظر لقاعدة الأريكة

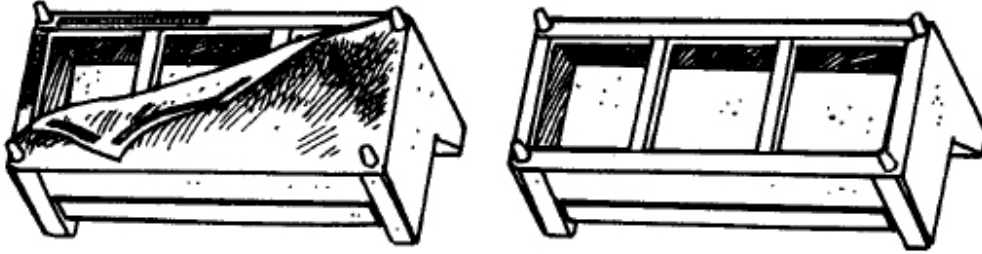

تظهر قاعدة الأريكة بدون غطاء وذلك لتقوية الدعائم مما يجعلها تتحمل وزن الشخص

يمكن استخدام المسجلات الضخمة الحجم للإختفاء بداخلها كذلك سماعاتها الكبيرة، وذلك بإفراغ ما بداخلها بحيث أن مدخل الإختفاء يكون من الخلف وليس الأمام وذلك لتفادي اكتشاف الأمر فيما لو حاول الباحث تشغيل المسجل أو سماع المذياع.

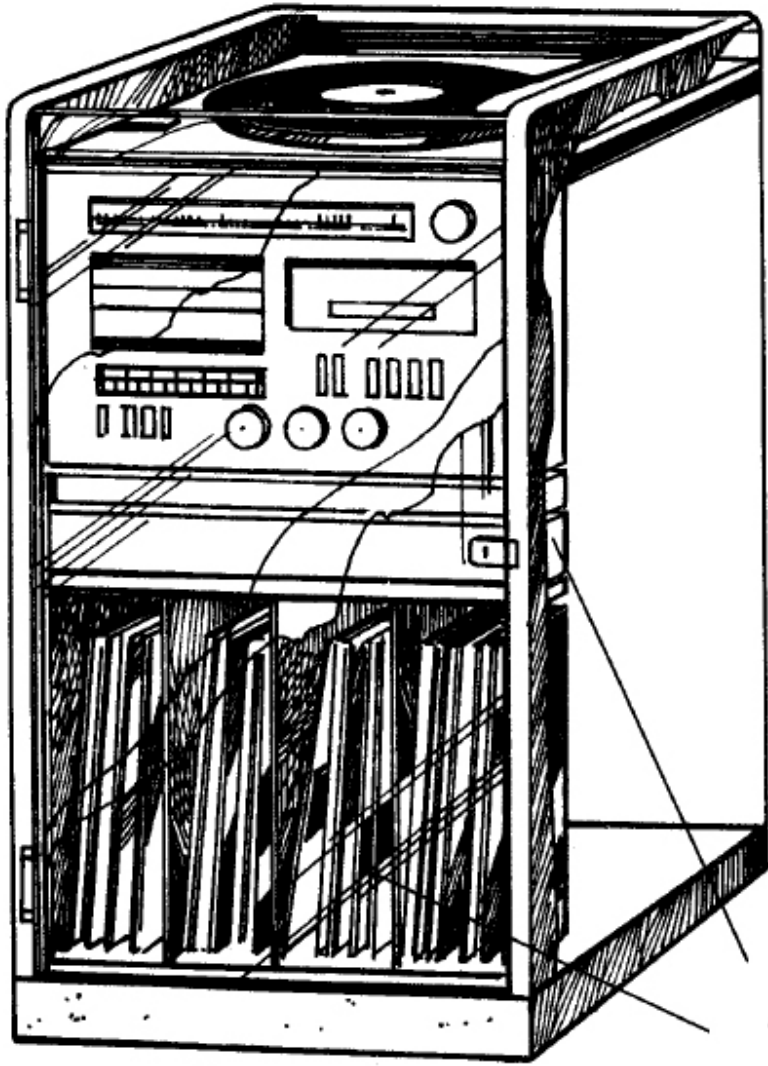

واجهة المسجل أو الراديو

نزع الرف
نزع الأوراق
والمذكرات



قطع غلاف الدفتر أو الألبوم

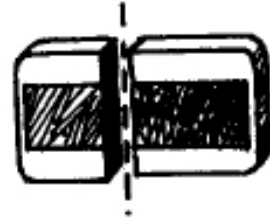

قطع الشريط

كل ما ذكر يبين لك كيف أن المساحات الصغيرة تصلح لإختفاء الإنسان. تذكر من أن عدم الراحة في هذه الأماكن أمر متوقع. لكن ماذا تفعل لتهرب من الباحث أو اللص؟. أخيراً ننصحك أن تقوم بتخفيف وزنك! مجرد نصيحة!.

(٣) ... الأماكن السرية الآمنة

للأشخاص

إن أي إنسان عاش جو الحرب في مدينته أو بلده، يمكنه أن يتصور حجم الإرهاب الذي يعيشه الناس المهددون بالهجوم وتدمير منازلهم، ولذلك يمكنه معرفة قيمة مكان الإختفاء السري والأمن له أو حتى لأسرته. منذ عدة سنوات أصبح الحديث عن تدمير الملاجئ والمنازل بواسطة القنابل الإشعاعية أمراً رائجاً. تصور حجم الفوضى التي سوف تحصل. لذلك أصبح بناء أماكن سرية وآمنة أمراً ملحاً.

قد تحتاج إلى اختيار أدوات بسيطة لبناء ما يلزم ولكن لا يجب عليك أن تكون نجاراً ماهراً. إن الصور والملاحظات سوف تعطيك الخطوط العامة فقط، ولذلك فإننا نتوقع أن تقوم بتطويرها وتعديلها حسب احتياجاتك. لا يفترض أن يشبه عملك أو تصميمك الذي ستعمله ما هو موجود في هذه السطور تماماً.

أول هذه التصاميم هو غرفة إخفاء أساسية. إن إمكانية وأنواع التصاميم لذلك متعددة ولكن إجمالاً يجب عليك مراعاة التالي:

كن مطمئناً بشأن حجم الغرفة. إذا دخل أحد إلى هذه الغرفة ورأى بأن حجمها هو خمسة أقدام في قدمين وأنه لا يوجد بها كهرباء أو مقابس للكهرباء ولا حتى أثاث أو نوافذ أو مظهر جيد فإنه سيصاب بالدهشة والاستغراب.

اهتم بالتفاصيل إذا كانت الغرفة مصممة لتخدع أي شخص. إذا كنت النوافذ تظهر من خارج المبنى ولكن في الحقيقة لا توجد غرفة ... !

تأكد من استخدام وسيلة تستطيع من خلالها معرفة ما يجري خارج الغرفة. إن ذلك مهم جداً لأنك باستخدامك لمكان لا تستطيع معرفة متى تدخل إليه أو تخرج منه بناء على الوسط المحيط به، يعتبر

هذا المكان غير مناسب لإختفاء الإنسان. ربما لا يتاح لك الخروج لعدة أيام أثناء تجول العسكر ورجال الشرطة.

إن إنشاء أبسط غرفة صغيرة توفر المساحة المطلوبة ليس بالأمر العسير. كل ما عليك هو وضع ألواح بشكل متقابل، لكن لاتنسى النقطة الأخيرة التي شرحناها آنفاً.

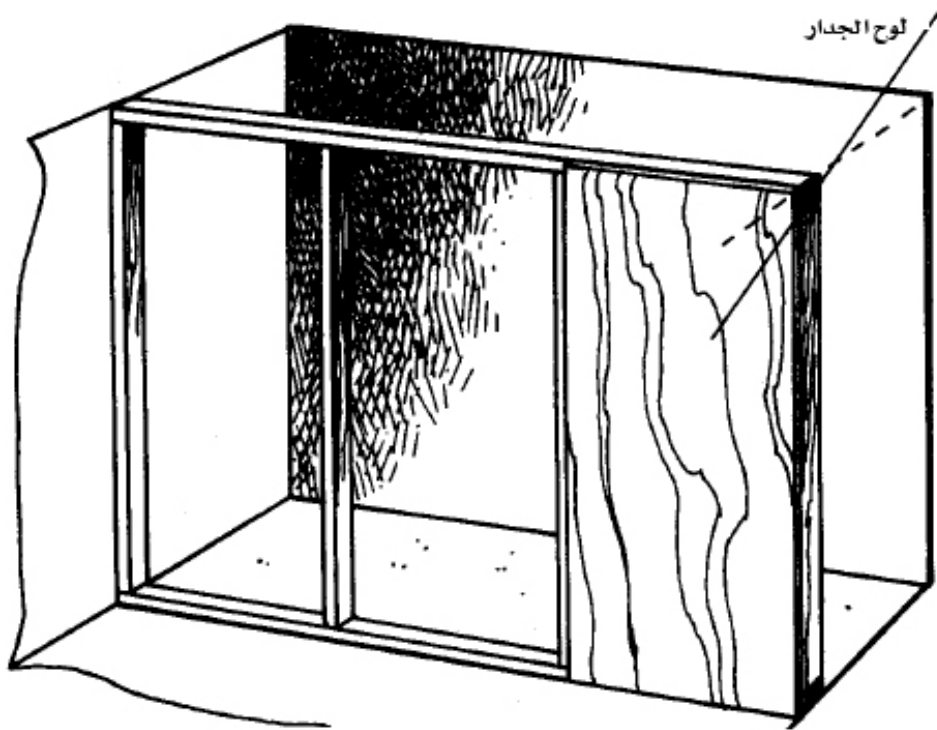

قد تحتاج إلى استخدام ما يكفي من الطوب (في حال أردت أن يكون ذلك هو الجدار الخارجي) أو أطوال كافية من الخشب وذلك لإنشاء الأطر كما يظهر في الصورة التي في الأسفل. كذلك قد تحتاج إلى أطر لجدار تكون رقيقة وقوية.

يتم تثبيت الإطار في مكانه كما يظهر في الصورة العلوية ومن ثم ترفق بالجدار. عند وضع الإطار الأخير تأكد من عمل مكان للدخول والخروج

منه. البراغي ستقوم بتثبيت الغرفة والضغط على المطاط. عند إزالة البراغي فإن المطاط سينتفخ إلى الأمام. قم بحشر المطاط بين الإطار واللوح حتى لا تجعل مكان لبروز أي شيء. عند إزالة البراغي فإن ذلك يؤدي لسقوط الإطار عن اللوح. قم بتثبيت المطاط على الإطار بشكل جيد.

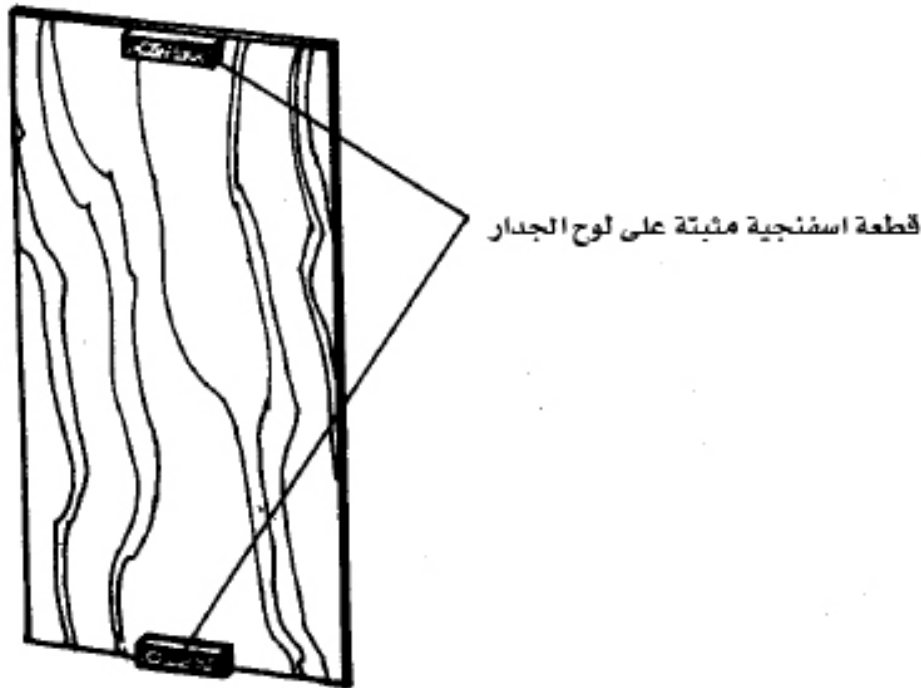

عند اتمام المهمة بشكل جيد وذلك بتثبيت اللوح بشكل قوي فإنه يلزمك مفك أو اي أداة مشابهة لفصل الإطار عن اللوح.

إذا استخدمت لوح خشبي أو أي مادة أخرى فإنه يجب عليك أن تلائم نوع البرغي مع نوع المادة المستخدمة. في الحالات الطبيعية يتم تثبيت اللوح لتغطية الشقوق في الجدار. إذا استخدمت لوح مستوي فاستخدم ورق الجدران لتغطيته وذلك حتى تتمكن من تمييزه. ورق الجدران يتم تثبيته بواسطة صمغ أو جبس رقيق. يمكن إزالة ورق الجدران بسهولة وذلك

للوصول إلى البراغي. إن الصمغ يمكنك من إزالة ورق الجدران دون أن يفقد جودته.

حتى تقوم بإنشاء باب يتم إغلاقه من الداخل دون أن يترك أثراً من الخارج يمكن أن يدل عليه فاتبع الطريقة التالية:

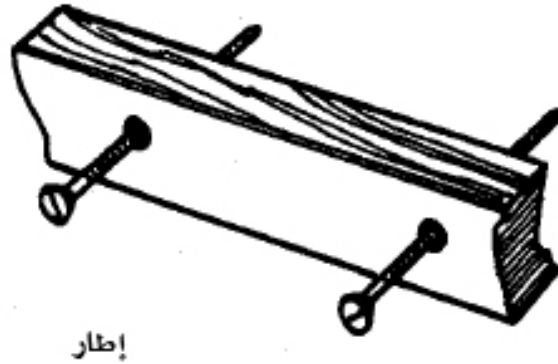

في الجزء من اللوح الذي قمت بتخصيصه كباب قم بحفر ثقوب حتى يتم تثبيت براغي فيها. استخدم نوع طويل من البراغي التي يمكنها من اختراق سمك اللوح إلى داخل الغرفة لعدة سنتيمترات. بعد ذلك قم بتثبيت قطعة خشب في الجزء الداخلي من اللوح بواسطة هذه البراغي التي خرجت من الثقوب، ولا تقم بشد البراغي كثيراً حتى لا تترك آثار على اللوح. يمكن استخدام الصمغ أيضاً لزيادة التثبيت.

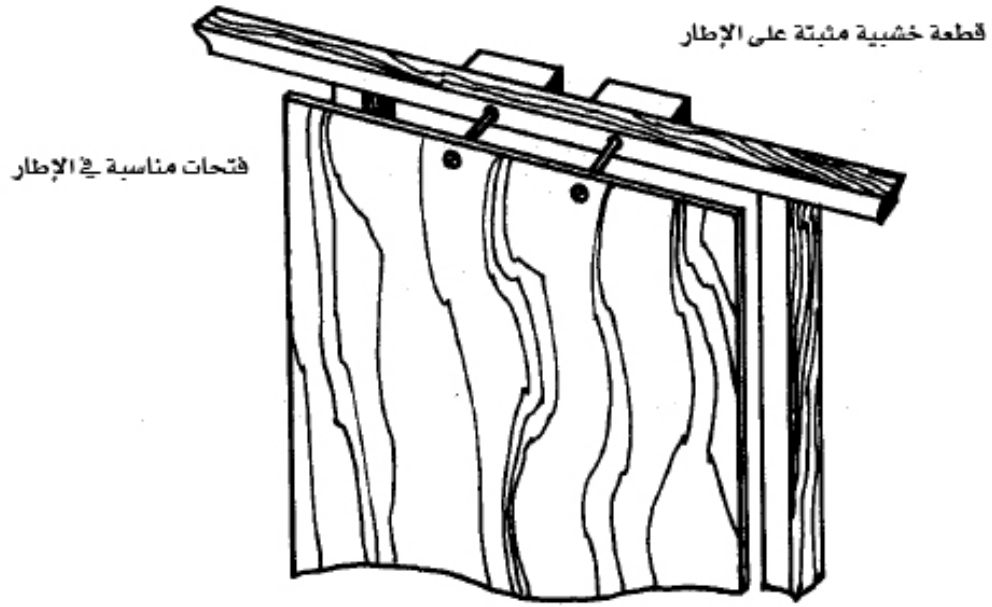

يمكنك إضافة زنبرك (نابض) بين اللوح والإطار ويكون مركب على البرغي بحيث إذا تم فك البرغي من الخارج فإن رأس البرغي لن ينفصل عن سطح اللوح.

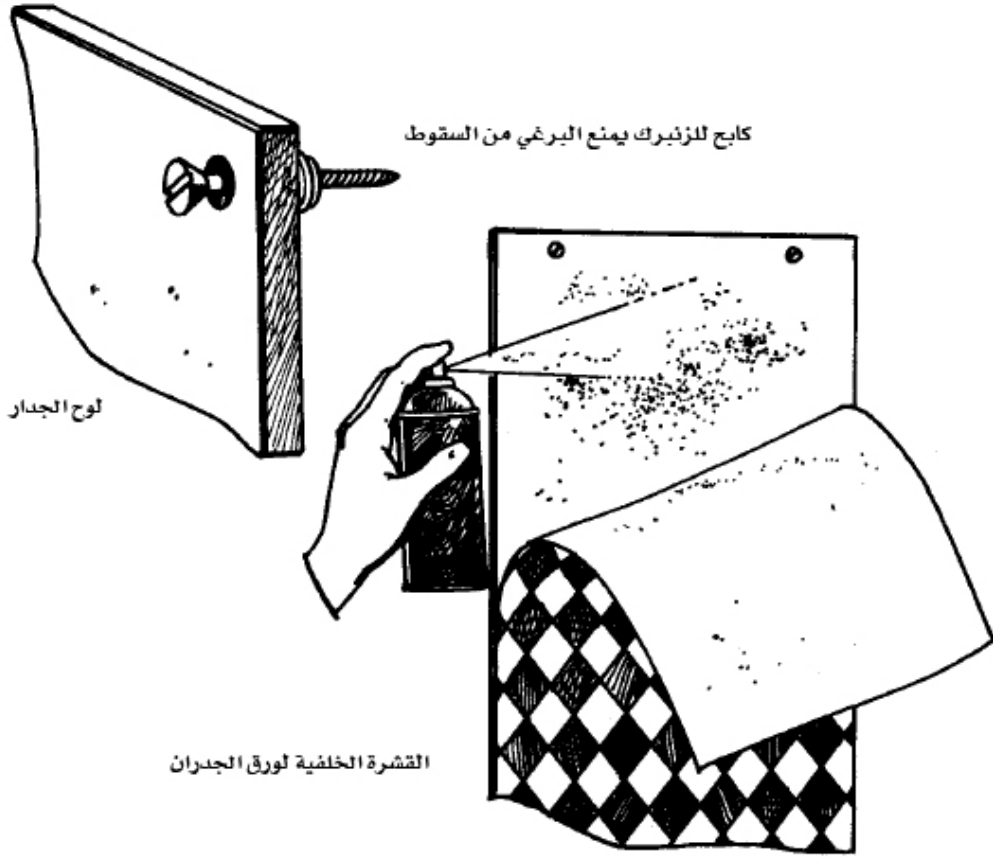

قبل استخدام الغرفة قم بفك الباب ثم قم بتغطية اللوح بورق الجدران حتى تخفي البراغي وذلك قبل دخولك إلى الغرفة. لإغلاق الباب من الداخل قم بتحريك قطعة الخشب الداخلية (ستعمل كما لو كانت قفل) و قم بتثبيتها بواسطة برغي في الإطار. تأكد من أنه لا توجد آثار قد تدل عليك.

لزيادة إجراءات الأمان يمكنك وضع مادة عازلة على جدران الغرفة (الحجرة) من الداخل. يمكنك استخدام المطاط أو الموبيليا لذلك. وظيفة المادة العازلة هي امتصاص الصدى الذي قد ينتج عن الحركة الداخلية أو عن أصوات الباحثين في المكان.

لمعرفة ما يجري خارج الغرفة يمكنك استخدام بعض القطع الإلكترونية مثل مرسل موجات صوتية بتردد من ٨٠ إلى ١٠٠ ميغاهيرتز

يمكنك وضعه خارج الغرفة واستقبال الصوت بواسطة سماعة رأس (هيدفون). إذا كنت تستخدم جدار من الطوب فراعي تمويهه بشكل جيد، واعلم أن الخرسانة الإسمنتية (الصبّة) أو الطوب يعتبر مانع للإشارات الكهرومغناطيسية بشكل نسبي.

حاول أن تقلل المسافات بين الغرف في حال قمت بإنشاء أكثر من غرفة، وتأكد من أنك تستطيع الزحف فيما بينها. إذا تأكدت من ذلك فامض على بركة الله.

قبل بنائك للجدار تأكد من الأشياء الكبيرة الحجم التي تود وضعها في الغرفة بأن تدخلها قبل الشروع في بناء الجدار. إذا أردت انشاء غرفة تحت الأرض فتأكد من أن منفذها مثبت على قاعد قوية لتفادي كسره أو سقوطه وقم بتثبيتته بواسطة صمغ قوي.

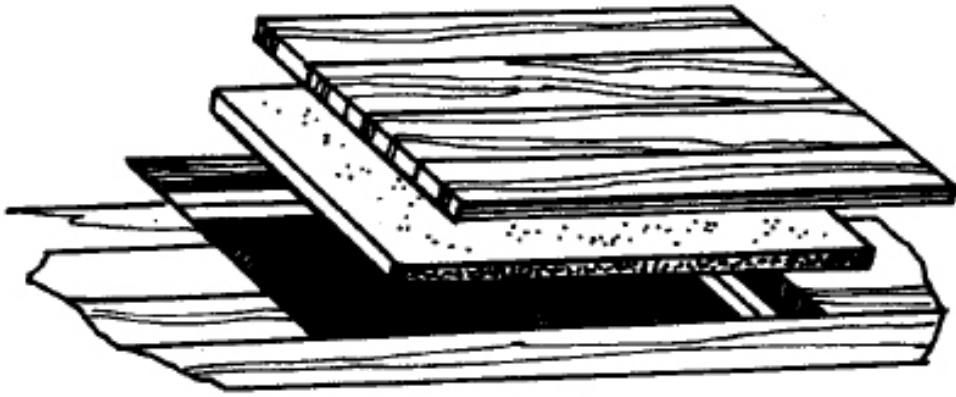

أخيرا هناك نوع آخر من الأماكن سنقوم بإنشاءه وهو منفذ لحفرة أو فخ كما هو ظاهر في الصورة. العمود المحفور تحت الأرض يجب أن ينطبق تماماً مع سطح الباب أو المنفذ. قد تحتاج إلى استخدام منشار أو مطرقة أو إزميل لتنجز مهمة القطع والحفر.

منطقة الباب الخلفي مغطاة بواسطة البلاط

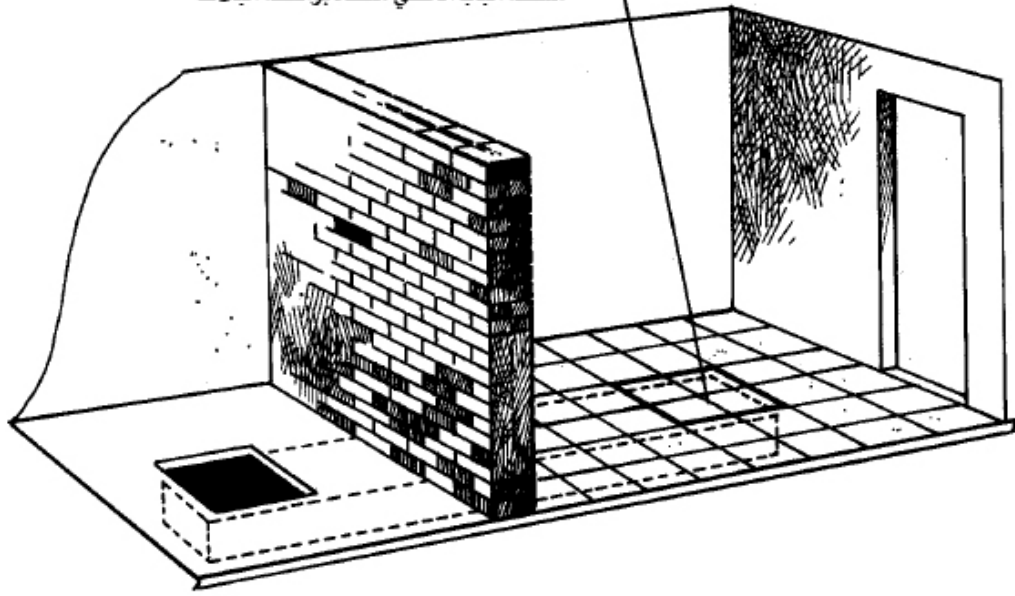

غرفة الإختفاء

بإمكانك الآن الدخول عن طريق هذه الفتحة والزحف تحت الأرض للوصول إلى غرفة الإختفاء. لاتنسى أن تختار طريقة تستطيع من خلالها معرفة ما يدور خارج الغرفة. حتى نغطي هذه الأشياء فإنه يجب علينا وضع مرجع سريع لبعض الوسائل العامة التي يمكن استخدامها في هذا المجال والموجودة في السوق المحلي. هذه الطرق ستشرح لك بالتفصيل كيفية انشاء الجدار وطرق الدخول إليه. فهي بالتالي تعطيك طرق متميزة للدخول والخروج. بداية يفضل أن يكون المكان غير مهياً لتخزين الحاجيات الخاصة بالإنسان. وحينها فإن أي زيارة مفاجئة لك وأنت تستخدم الغرفة يمكنك تلافيها بإغلاق المنفذ فقط.

سنقوم الآن بذكر بعض طرق التمويه. قم باختيار بلاط الغرفة من النوع المتشابه الشكل وليس من النوع المتطابق تماماً مثل استخدام القرמיד كما يظهر في الصورة، وذلك لتفادي ظهور الخلل بشكل واضح إن وجد. عند قيامك بالحفر فإنه من الوارد إحداث تشويهاات كبيرة لذلك استخدم نفس نوع البلاط وقم بتثبيتته بشكل مستوي.

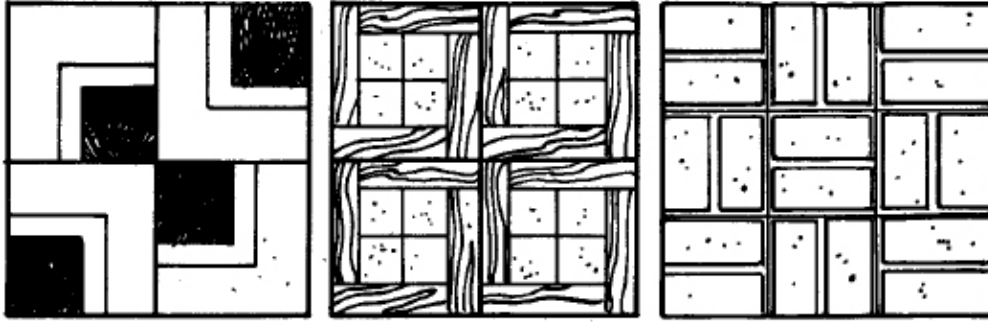

أنواع من البلاط المتشابه الذي يسبب الخلط وعدم التفرقة لاستخدامه في تغطية الباب الخلفي

يمكنك وضع بساط أو سجادة على مكان المنفذ أو الباب. لكن تذكر، يجب أن يبدو كل شيء طبيعياً، واعلم أن إزالة هذه السجادة أو الغطاء أثناء التفتيش هو أمر وارد جداً. سنقوم بالحديث عن الأمور التي تجلب الإنتباه لاحقاً.

هناك أيضاً طريقة أخرى تتطلب جهداً أقل لبناء غرفة سرية. هذه الطريقة جيدة إذا كانك بإمكانك تغيير تخطيط أو شكل الغرفة. سنقوم بإنشاء غرفة للخروج تكون مخفية.

الخطوة الأولى تكون باختيار أحد الأبواب القديمة أو الغير مستعملة ومن ثم فكها من مكانه وتغطيته بواسطة الإسمنت أو لوح بلاستيكي أو خشبي مع جعل فتحة في أسفله تكفي لدخول الإنسان. قم بعزل اللوح البلاستيكي أو الخشبي بواسطة مادة عازلة حتى تمتص الصدى الناتج عن الصوت. يجب عليك أن تتذكر أنه في حال استخدام الغرفة لإخفاء الأشخاص فإنه يجب استخدام أحد أساليب تأمين الأبواب من الداخل دون أن تظهر علامات على ذلك من الخارج. سيظهر الناتج مشابه للصورة التالية:

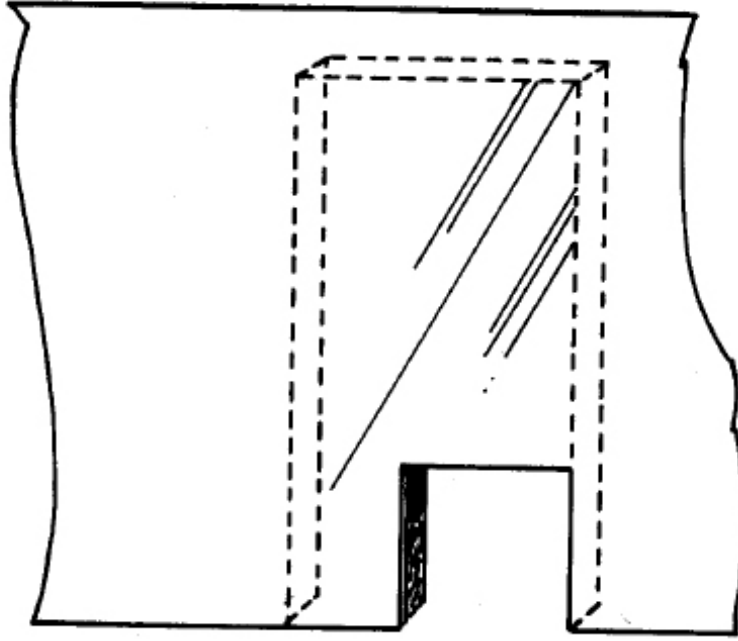

موضع باب قديم تم تغطيته بواسطة لوح بلاستيكي يوجد على وجهه الخلفي مادة عازلة لامتصاص الصدى

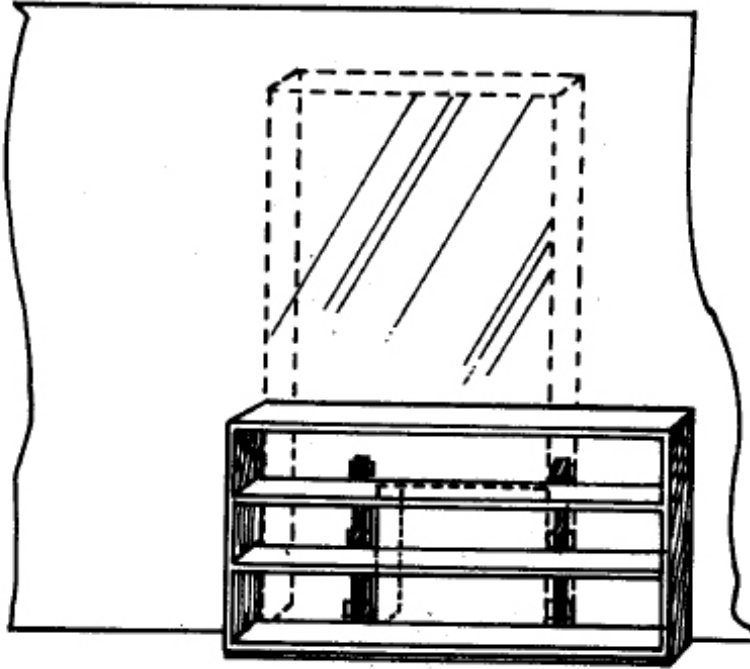

لقد تم وضع خزانة أو رفوف حتى تخفي الفتحة وتم تثبيتها بواسطة مغناطيس قوي بعد تركيب شريطين من الحديد على غطائها الخلفي.

لقد تم تزويد هذا الرف بمقبض مثبت في الخلف وذلك لإمكانية تحريكها عند دخولك إلى داخل الغرفة عبر الفتحة. يمكنك استخدام بعض البراغي من داخل الغرفة (بعد الدخول إليها عبر الفتحة) لتثبيت الرف بشكل جيد.

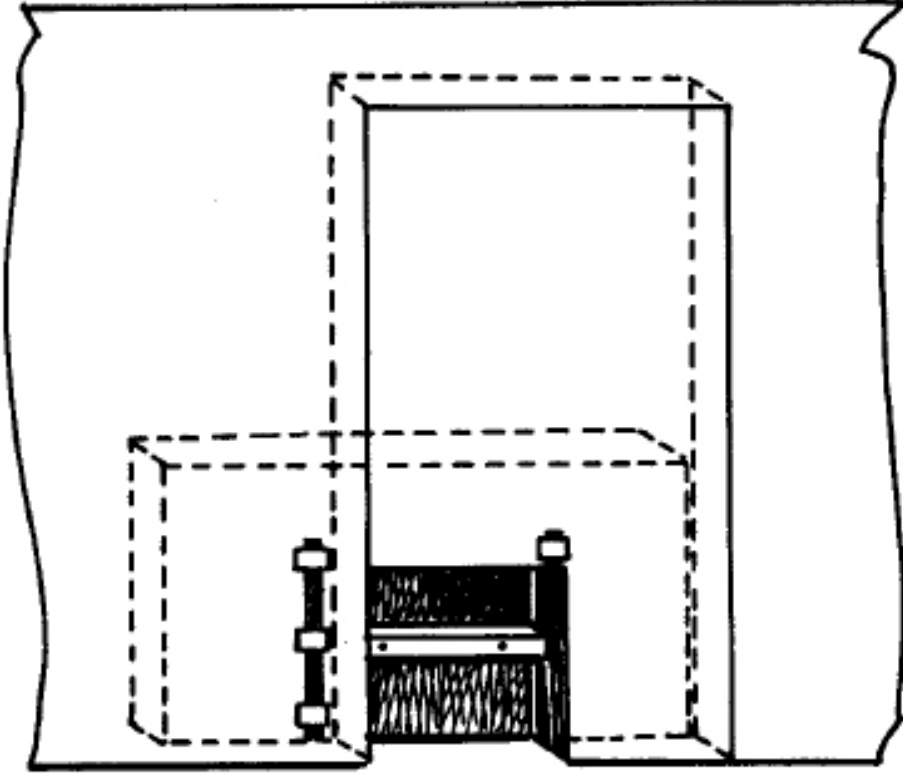

منظر من داخل غرفة الإختفاء

لا تنسى تزويد هذا الرف ببعض الكتب أو الوثائق. إن مقدار ما تضع وما تقوم بإنشائه في هذا الرف أو غيره هو بمقدار أهمية الوضع الذي تود الإختفاء فيه.

عندما تنظر حولك ستجد أيضاً مكان جيد للإختفاء ألا وهو حديقة المنزل أو أي مكان خارج المنزل.

يمكنك الحصول على كثير من الأفكار عن كيفية عمل الملاجئ أو أماكن الإختفاء تحت الأرض من الكتب العسكرية. هذه الأفكار من السهل تعديلها لتلائم احتياجاتك. لا تنسى أن تقوم بمراعاة أساليب التمويه. يمكنك إنشاء مخبأ بسيط تحت الأرض بالطريقة التالية. مع العلم أن المادة المستخدمة هي مادة شائعة الإستخدام وهي الأعمدة الخشبية مع بعض الكميات من الإسمنت والحرسانة.

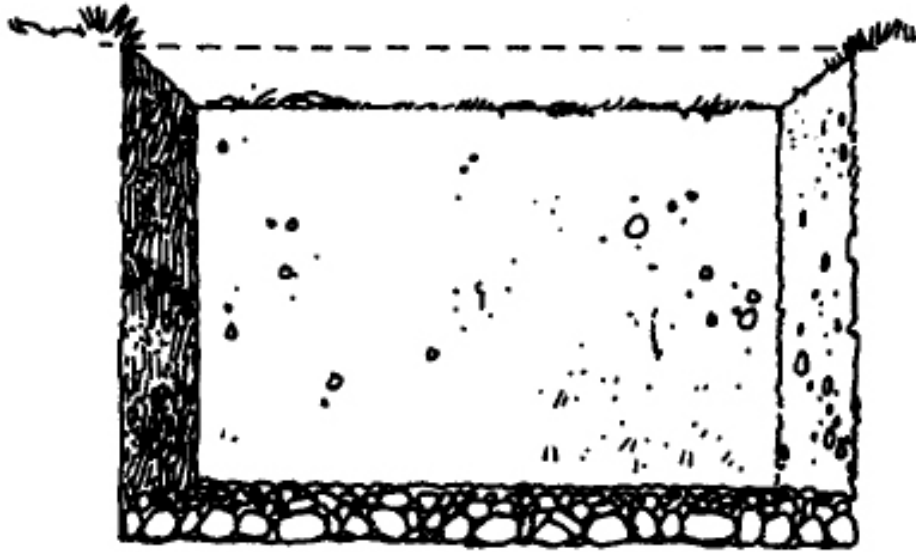
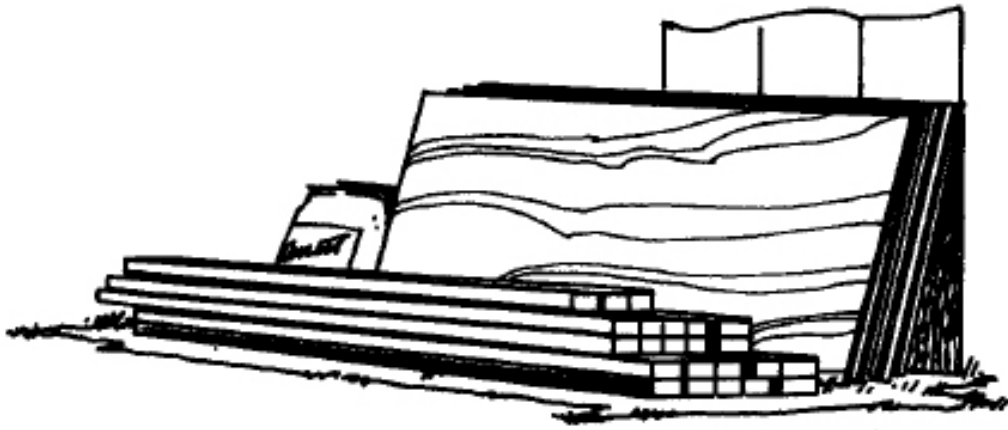

أرضية غرفة الإختفاء وقد فرشت بالحصى

الخطوة الأولى هي تحديد منطقة العمل واختيار مساحة الأرض التي سوف تستخدمها ثم أن تقوم بحفرها إلى العمق المطلوب. إذا واجهتك أية صخور أثناء الحفر فأبقها على ما هي عليه، لأنها قد تستخدم كقاعدة صلبة للأساسات. بعد قيامك بالحفر قم بفرش قعر الحفرة بالحصى كما يظهر في الصورة في الأعلى. الآن قم بخلط الإسمنت ووضعها فوق الحصى. أصبح الآن لديك أرضية صلبة. يمكنك عمل مصرف وذلك بوضع أنبوب بين الحصى مغروس في الأرض قبل صب الإسمنت. هذا الأنبوب يُنزع فقط قبل أن يجف الإسمنت كما يظهر في الصورة التي في الأسفل. يمكنك جعل سطح الغرفة مائلا وذلك حتى تسمح بانسياب الماء أو نحوه من الغرفة دون المكوث فيها.

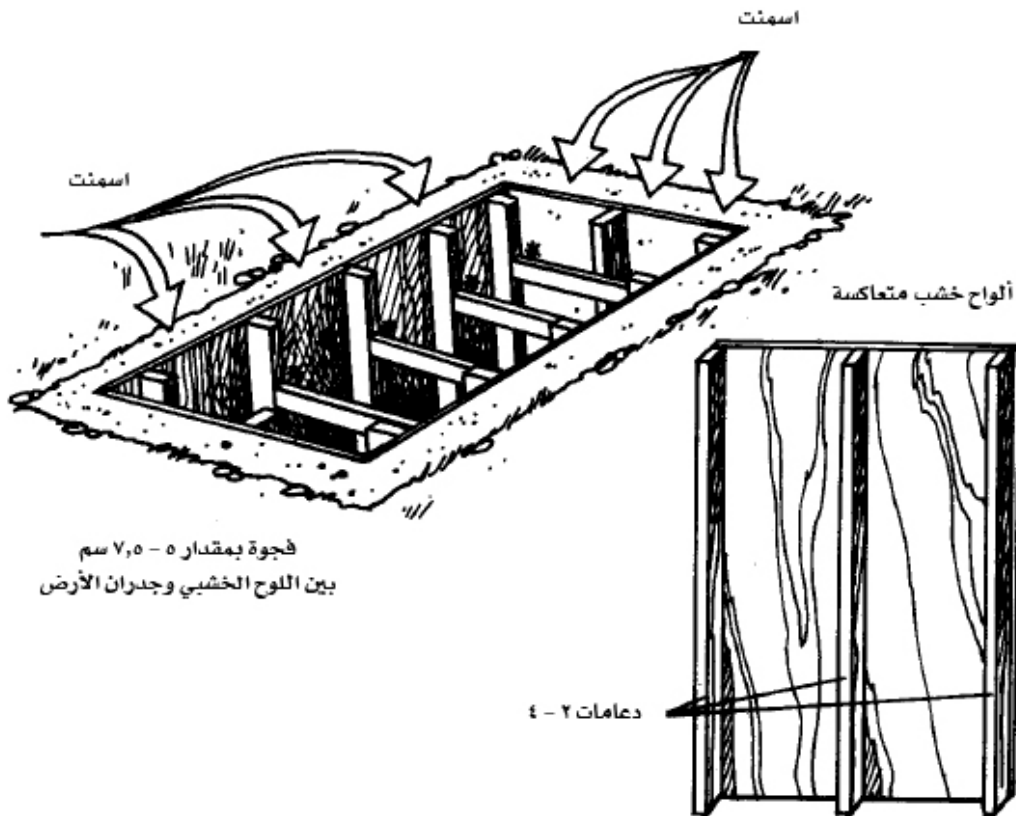

أسهل طريقة لإنشاء الجدران هي باستخدام ألواح الخشب كما يظهر في الصورة بحيث تكون هذه الألواح متعامدة وتثبت بواسطة المشدات.

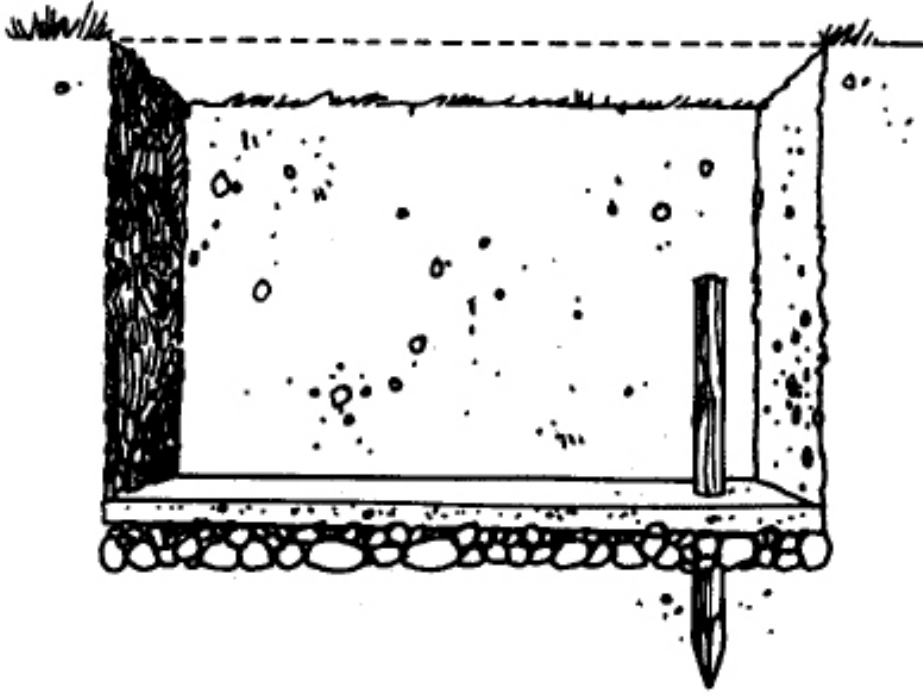

قاعدة أو أرضية الغرفة ويظهر فيها طبقة الإسمنت والقضيب الذي استخدم لإنشاء المصرف

بعد صب الاسمنت يترك لعدة أيام حتى يجف في مكانه. يمكن تثبيت قضيب من الحديد إذا أردت ذلك، لكن ثق تماماً أن البناء قوي بما فيه الكفاية لكثير من الإستخدامات. قم بوضع طبقة من الزيت على الخشب ليسهل عليك إزالته بعد جفاف الاسمنت.

يمكن كذلك بناء الألواح الخشبية بنفس الطريقة السابقة. إن عملية صب أو تثبيت الاسمنت على الجدران أو الحواف ليست صعبة، كل ما عليك هو إحضار صفائح حديد و قم بتغطيتها بواسطة غطاء بلاستيكي، ستستخدم هذه الصفائح كقالب يتم صب الاسمنت فيه

ما يجعل الجدران صلبة بما فيه الكفاية لتحمل أي ضغط. يمكن استخدام الطوب وذلك ببناء جدار منه يساهم في تدعيم صبّة الاسمنت ويحميها من مغبّة الانهيار قبل الجفاف وحتى تعطي الجدار سمك ما يزيد في قوته.

اجعل جدران الحفرة (الغرفة) أكبر قليلاً من حجم الغرفة. وذلك حتى يتم تثبيت الاسمنت بشكل جيد ويساعد في عملية التهوية باستخدام ماحول الغرفة من موجودات على الأرض. يجب عليك كذلك مراعاة أن تكون الغرفة أو الحفرة دون مستوى سطح الأرض حتى لا تبرز أطراف الجدران على الأرض.

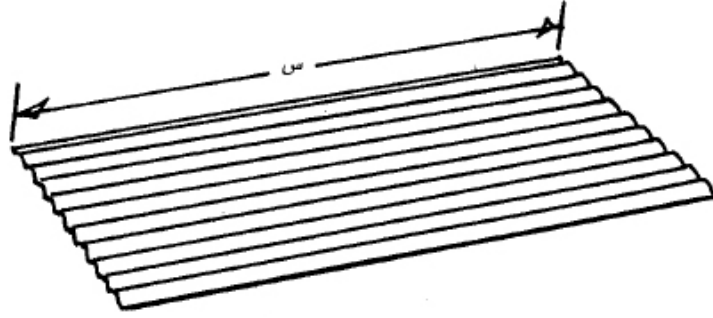

س : طول أو عرض المنطقة التي ستُغطى، بالإضافة إلى ١٥ سم

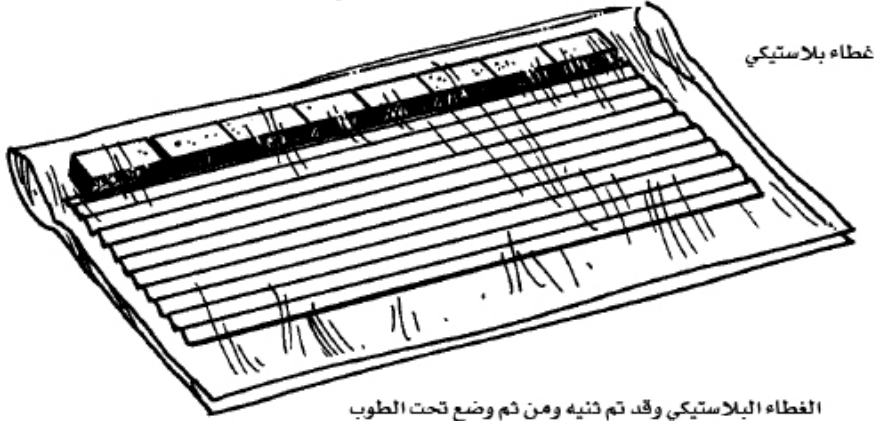

غطاء بلاستيكي

الغطاء البلاستيكي وقد تم ثنيه ومن ثم وضع تحت الطوب

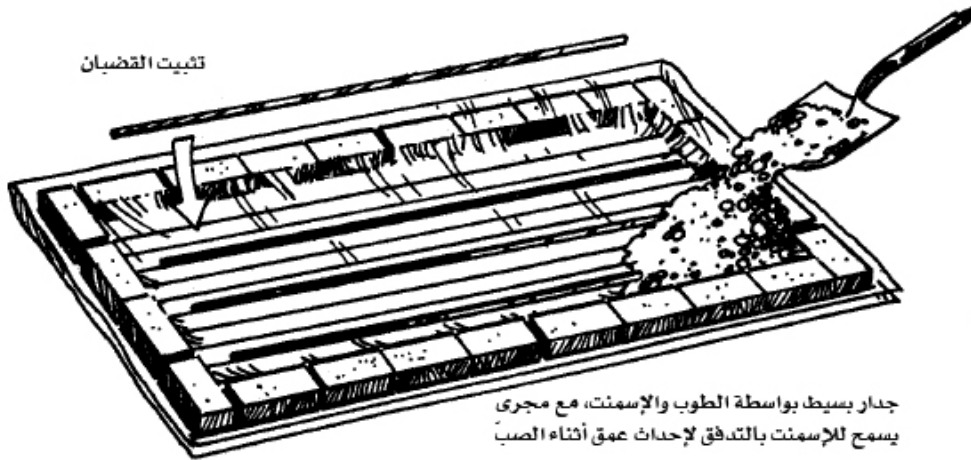

تثبيت القضبان

جدار بسيط بواسطة الطوب والإسمنت، مع مجرى
يسمح للإسمنت بالتدفق لإحداث عمق أثناء الصب

تغطي صفيحة الحديد بواسطة الغطاء البلاستيكي ويتم بناء الجدار حولها. إن الطوب يقوم بتأمين وتثبيت
الغطاء البلاستيكي أثناء الصب. إنتظر ليتمتلاً الاسمنت إلى النصف وقم بغرز القضبان فيه قبل جفافه تماماً،
ومن ثم أضف بقية الاسمنت.

يجب أن تكون أطراف الجدران العلوية متلائمة مع السطح. يجب
عليك في النهاية وضع سقف للحفرة بنفس طريقة صب الاسمنت. أما

الباب فإنه يمّوه حسب المنطقة المحيطة به. يمكنك تمويهه مثلاً بتبليط المدخل بنفس نوع بلاط الحديقة، أو وضع حشائش وقطع أشجار فوقه.

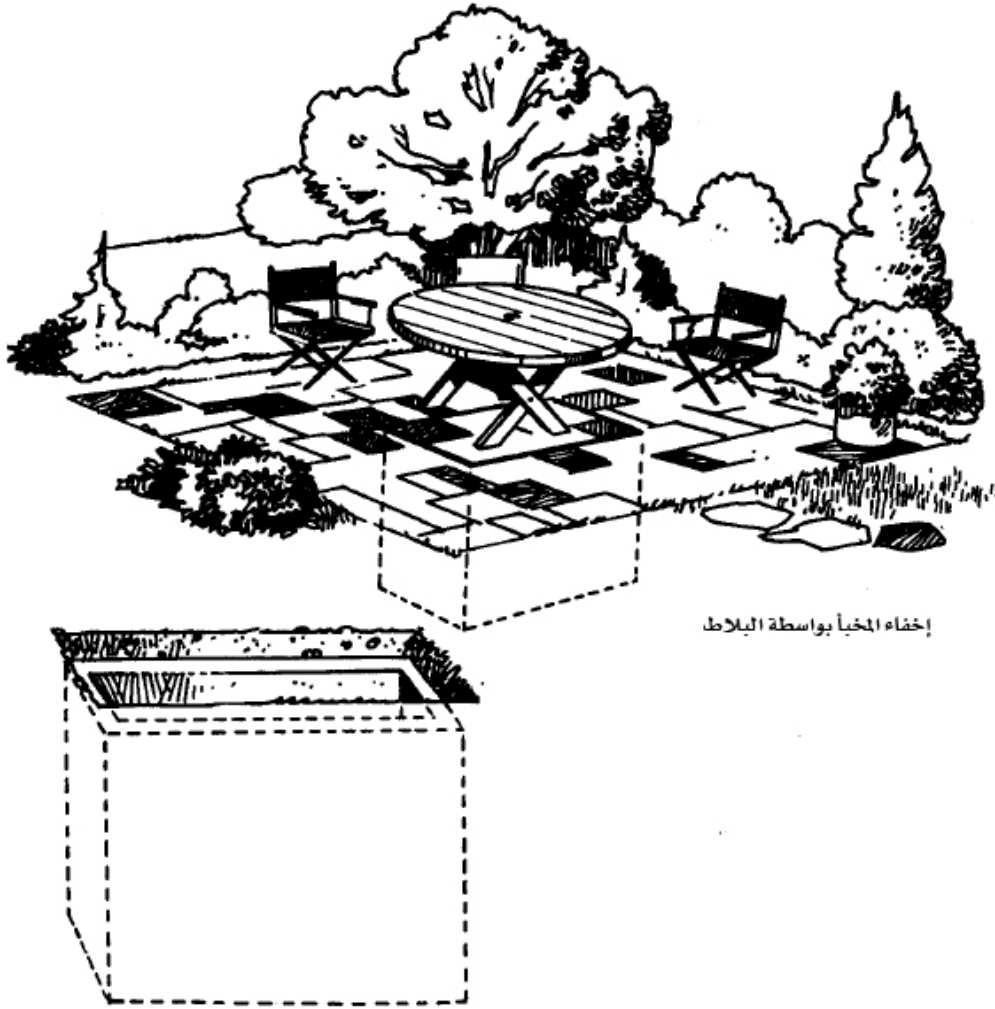

إخفاء المخيا بواسطة البلاط

هناك طرق أخرى عن كيفية بناء غرفة من الاسمنت أو الخرسانة تحت الأرض سنشرحها هنا. يجب عليك أن تكون صبوراً وأن تبذل كثير من الوقت لجعل العمل يخرج بالصورة المثالية.

أحدى الطرق الفعالة لبناء جدار من الاسمنت هي باستخدام فرشاة بلاستيكية كالتي تستخدم على الشاطئ. قم بإزالة فتحة نفخ الهواء

وقم بتوسيعها وتقويتها بواسطة صمغ جيد. يمكنك الحصول على مثل هذا النوع من الفرشات من محلات أدوات السباحة أو محلات بيع القطع المنزلية.

إذا أردت إنشاء جدار جانبي فقم بتثبيت الفرشة البلاستيكية على أحد الجوانب، ومن ثم قم بضخ الاسمنت السائل داخلها عن طريق الفتحة. يمكنك استخدام أي مضخة أو ماتور ضخ ليفي بالغرض. بعد أن تنتهي من ذلك وتثبت الفرشة في مكانها قم بتدعيمها بواسطة مشدّات أو قضبان تمتد على طول الجدار كما يظهر في الصورة.

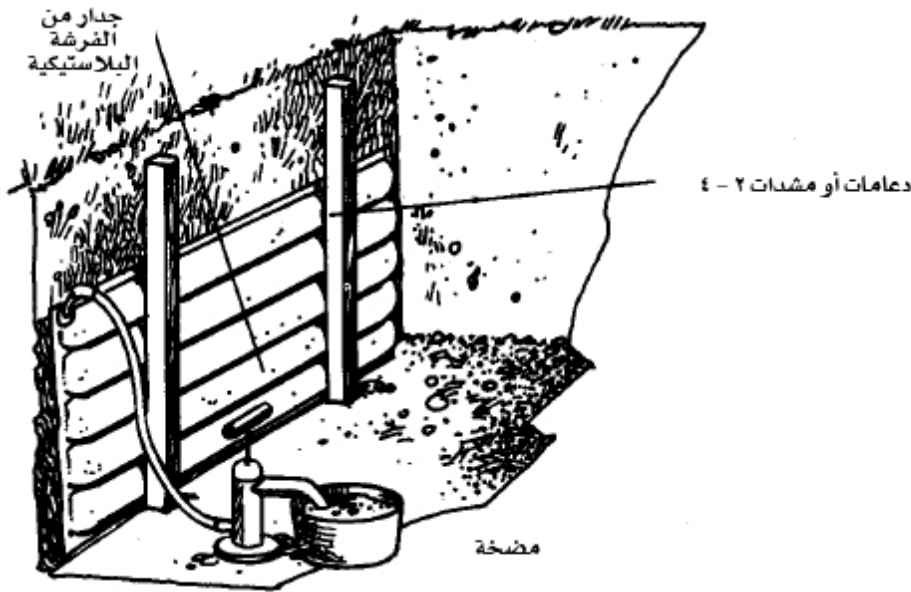

من خلال التجربة فإن الهواء الموجود داخل الفرشة أو الكيس البلاستيكي سيأخذ حيزاً وذلك عند ضخ الاسمنت إلى داخل الفرشة. يمكن معالجة ذلك بفرز مسمار أو قضيب صغير في هذه الفرشة البلاستيكية ليُحدث ثقب يسمح بخروج الهواء أو الماء الإضافي. قم بوضع الفرشة في مكانها المناسب حتى تجف وتأخذ شكلاً جيداً.

يمكن استخدام (التيوب) أو المطاط الداخلي لعجلات الشاحنات الكبيرة بنفس الطريقة لإنشاء أشكال عديدة من صبات الاسمنت. لكن لا تنسى دائماً تثبيتها بالشكل المناسب عند وضعها بشكل عمودي أو طولي.

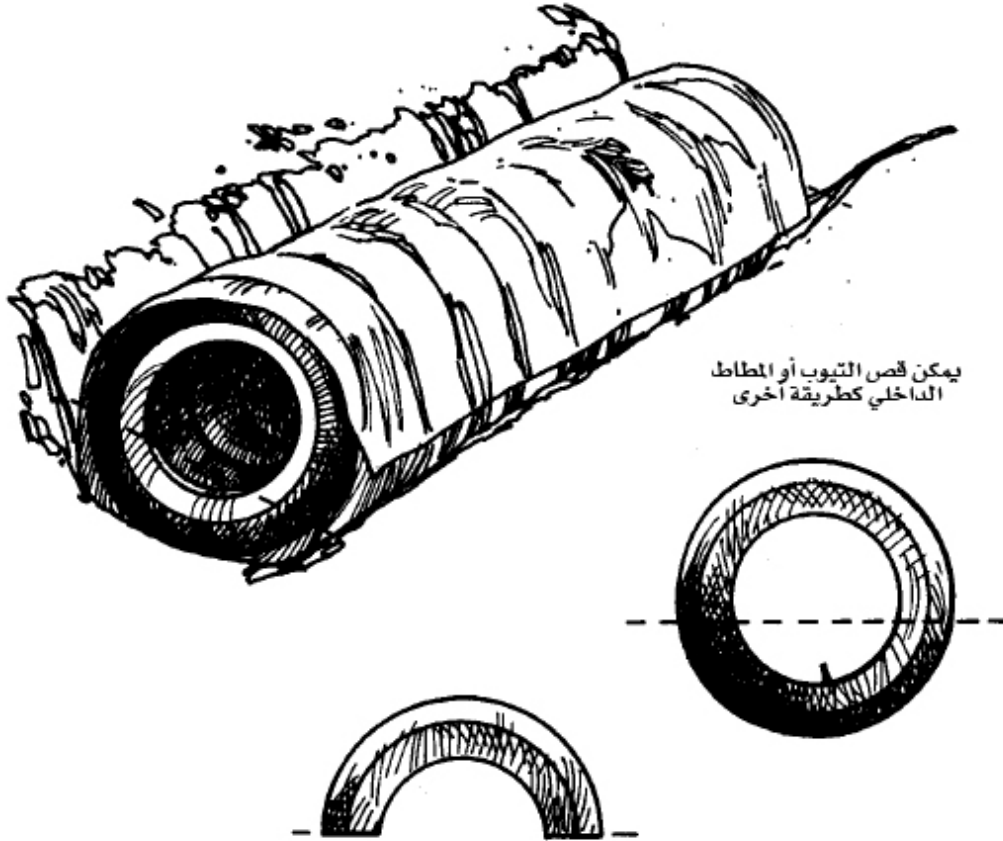

بمجرد وضعه فإنه يمكن استخدام التيوب كقطعة واحدة وذلك بدفن الجزء السفلي منه.

يجب عليك الانتباه في حال عرز قضبان حديدية وذلك بطلائها بالدهان حتى لا تبلى أو تصدأ مع مرور الزمن وحتى لا تقوم الغازات الناجمة عن هذا التفاعل بتفسيخ الاسمنت. كذلك الهواء الذي قد يوجد داخل الفرشة البلاستيكية قد يعمل على إضعاف قوة تماسك الاسمنت. هذه

النقاط تعتبر بالغة الأهمية في حال استخدام هذه الحفرة أو الغرفة لفترة طويلة كملجأ للإنسان، فيجب عليك تدعيم إجراءات الأمان.

هناك أيضاً بركة الزينة يمكن استخدامها كمكان للاختفاء. بعمل بركة صغيرة في حوض بلاستيكي فإنه يمكنك استخدامها لتغطية سطح الغرفة.

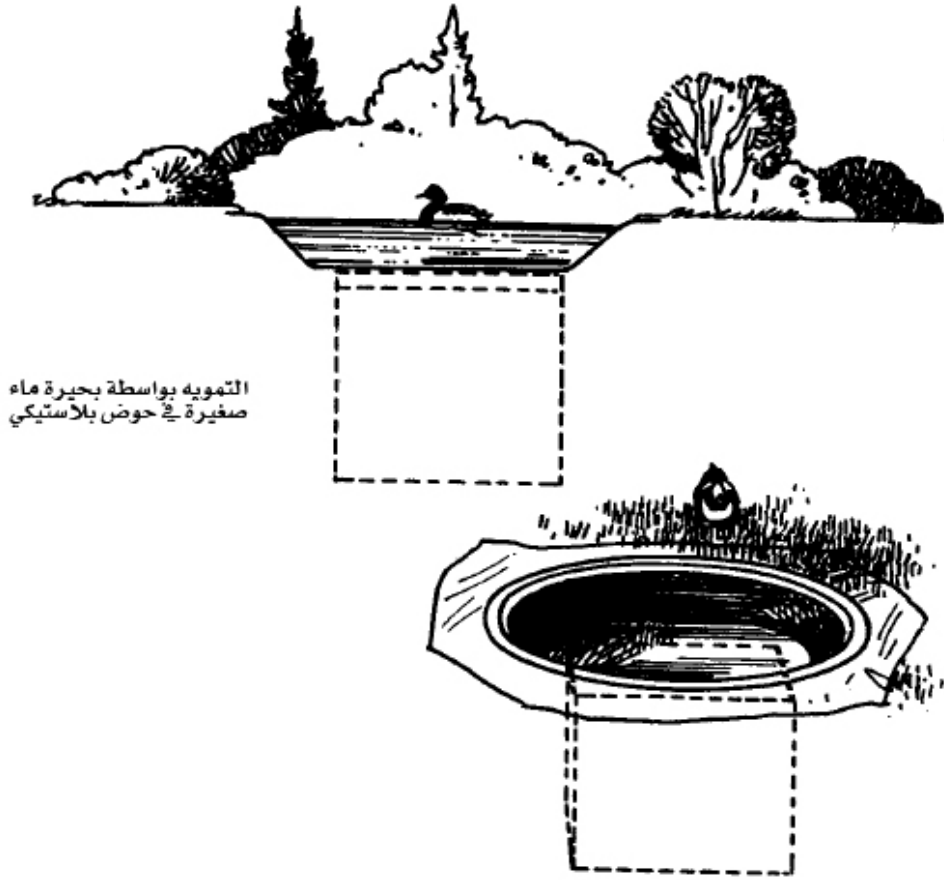

مقطع يبين حافة البحيرة الصغيرة وهي تلامس سطح الأرض وتغطي الباب

يمكنك كذلك طمر سطح الغرفة بالحشائش والأشجار كما اسلفنا كالذي يظهر في الصورة. يمكنك كذلك بناء بعض الأشكال فوق سطح الغرفة لزيادة التمويه.



التغطية بالحشائش من الداخل والخارج



لوحة من مادة مناسبة تم استخدامها لتغطية الباب وتم تغطيتها بالأعشاب والأشجار

إذا أردت طريقة سريعة للاختفاء فقم بتغطية سطح الغرفة بواسطة حوض بلاستيكي متين أو حوض حديدي، وقم بتعبئته بالماء. هذا الحوض هو الذي يغطي سطح الغرفة بالكامل فإذا أردت النزول إلى داخل الغرفة كل ما عليك هو رفع هذا الحوض من مكانه. إن الطرق المتاحة كثيرة ولكن هذه الطرق قد تعطيك أفكار أساسية.

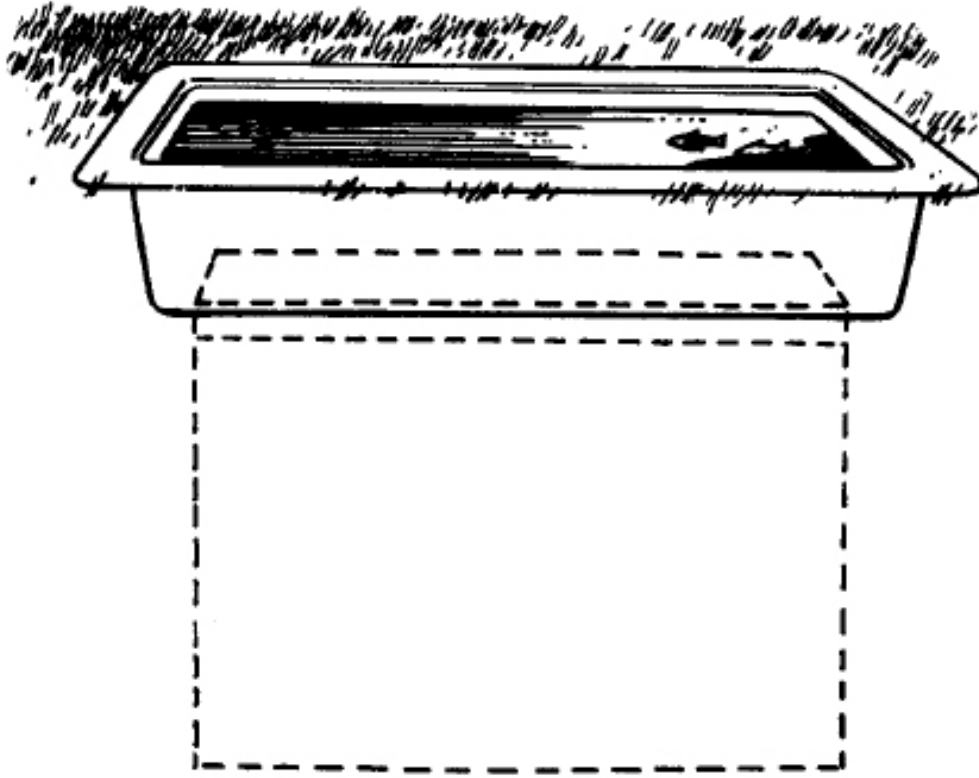

حوض استحمام معدني أو بلاستيكي

إذا لم ترغب باستخدام السمنت في أنظمة الغرف تحت الأرض
 فيمكنك استخدام صفائح الحديد بدلاً منها وذلك باتباع نفس
 التصاميم السابقة. في حال إنشاء ملجأ أو غرفة من هذا النوع فإنه
 يجب عليك تدعيمها وتثبيت جميع الزوايا والأطراف بمشدّات أو أعمدة
 خشبية أو زوايا حديدية على طول الجدران كما يظهر في الصورة التالية.

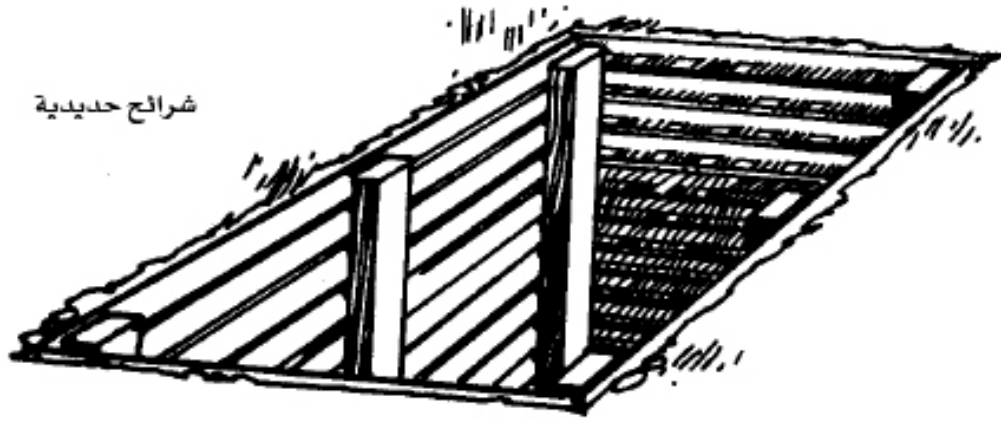

لقد قمنا بتثبيت صفائح الحديد باستخدام المسامير والبراغي وما شابهها حتى غطت كامل الجدار. لقد قمنا برصف الصفائح حتى وصلنا إلى أعلى الجدار. بناءً على عرض الصفائح لا تنسى تدعيمها بواسطة مشادات أو قضبان كما يظهر في الصورة التالية:

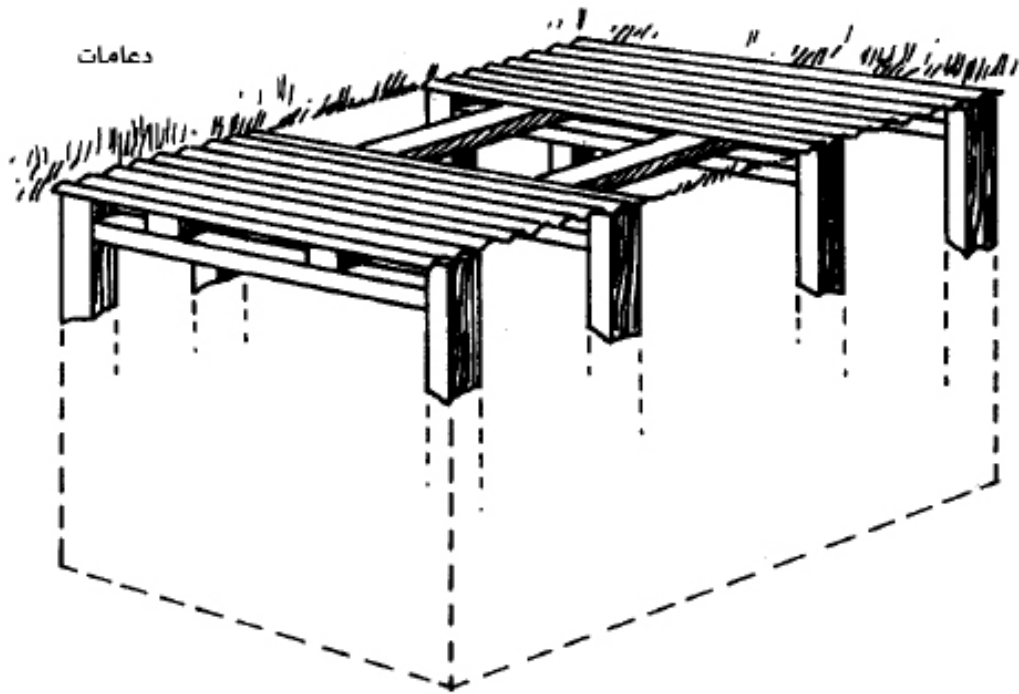

يجب استخدام عدد من القضبان بشكل كافي لزيادة قوة وثبات وتماسك البناء وصلابته.

إن إكساء صفائح الحديد بالأعشاب يعتبر من أنسب طرق التمويه لهذا النوع. قم بزراعة أعشاب وحشائش في أواني بلاستيكية على طول امتداد الصفائح والتي ستغطي سطح الغرفة أو الملجأ. قد تكون الصورة أوضح لما أعني ... انظر الصورة.

يمكن كذلك إنشاء الملاجئ أو الغرف تحت الأرض بواسطة أكياس الرمل وهذه الطريقة تعتبر طريقة عسكرية وهي فعالة جداً.

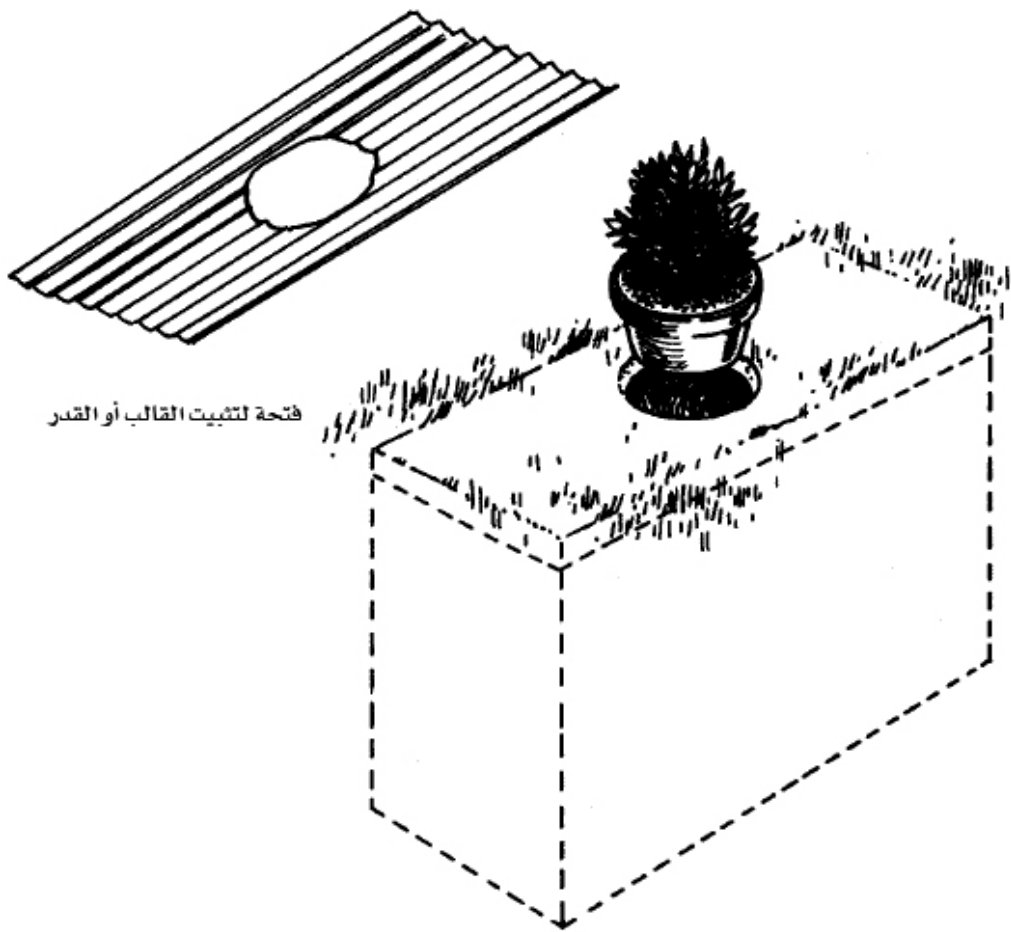

الرمل يغطي كامل القالب أو القدر فلا يظهر منه سوى المزروعات

يمكنك كذاك استخدام المواسير أو الأنابيب الكبيرة، كل ما عليك هو غرزها بشكل عمودي في الأرض حتى تصبح مكان صالح لإختفاء الإنسان، وهذه طريقة جيدة جداً في حال توفر أنبوب أو ماسورة كبيرة تتسع للإنسان. ضع في قعر الحفرة قبل وضع الماسورة لوح من الخشب وذلك حتى يشكل أرضية لهذه الغرفة تستطيع من خلالها حفظ حاجياتك. أما سطح الماسورة أو الغرفة إن صح التعبير فيمكن تغطيته بحوض ماء ملوث أو قذر ليبعد الشك عن هذه الماسورة. ثم قم بتغطية الماسورة بأي سداة.

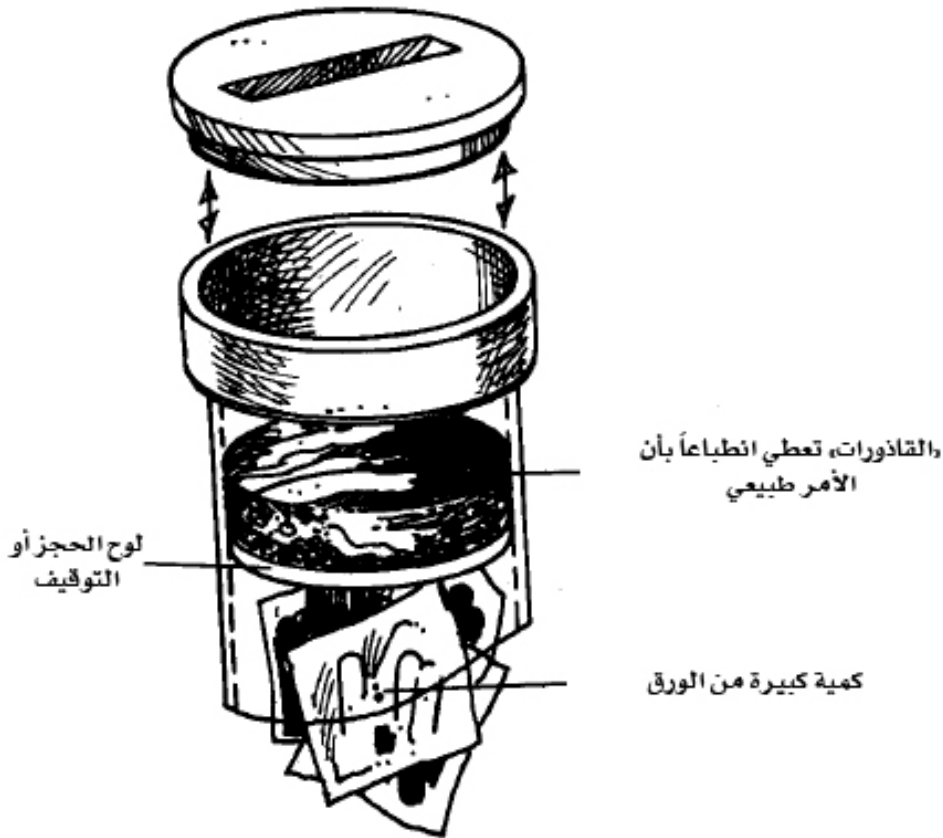

يمكنك استخدام أدوات مراقبة واستطلاع بهدف معرفة ما يجري خارج الغرفة. يمكنك وضع كاميرا مخفية بشكل جيد لتتأكد من أنك غير خاضع للمراقبة وحتى تعرف ما يدور خارج الغرفة أو الملجأ وذلك حتى تتمكن من الخروج بأمان إن أردت ذلك. كما أسلفنا فإن الطرق كثيرة، لكن يمكنك انشاع نظام استطلاع باستعمال المرايا بقليل من الجهد والتكاليف. بما أن الطريقة التالية التي سنشرحها تعتمد على العناصر الكيميائية فتأكد من أخذ احتياطات الأمان مثل لبس القفازات ونظارات الحماية إن أمكن ذلك.

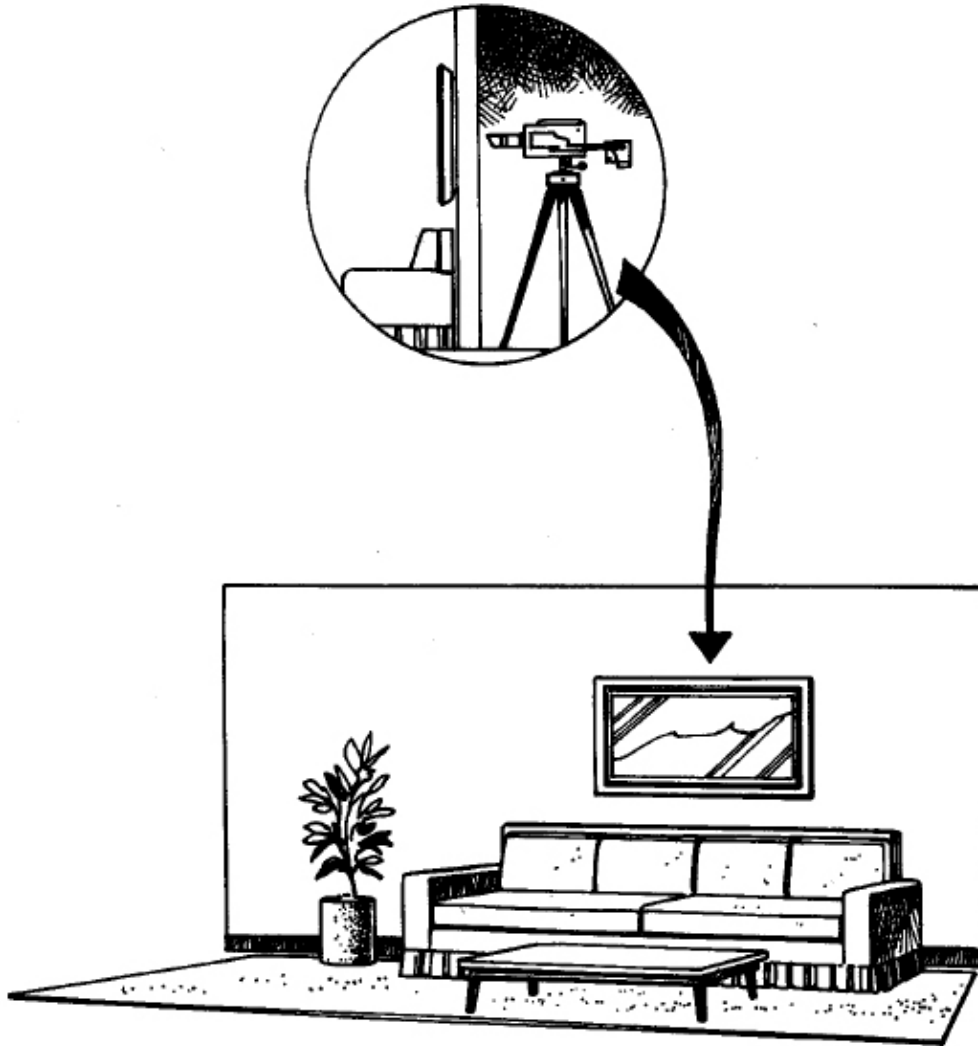

صورة توضح المرآة في الغرفة والتي يوجد خلفها كاميرا فيديو

سنستخدم لهذا الغرض نافذة زجاج عادية. وقبل البدء تأكد من أن القطعة المختارة مُنظفة كيميائياً. يمكنك تنظيفها بواسطة صابون سائل أو بواسطة حمض مخفف. إن الصابون السائل هو مادة كيميائية تستخدم في أعمال الديكور. في الحقيقة فإن هذا النوع لا يحتوي على أي من مادة الصابون العادية بل إنه يجب عدم استخدام الصابون العادي في تنظيف الزجاج. بعد الانتهاء قم بتنظيف الزجاج بواسطة ماء نظيف. قم بركز الزجاج على أحد جانبيه فقط حتى يحف بصورة طبيعية. خلال هذا الوقت تستطيع تجهيز المادة الكيميائية كما يلي:

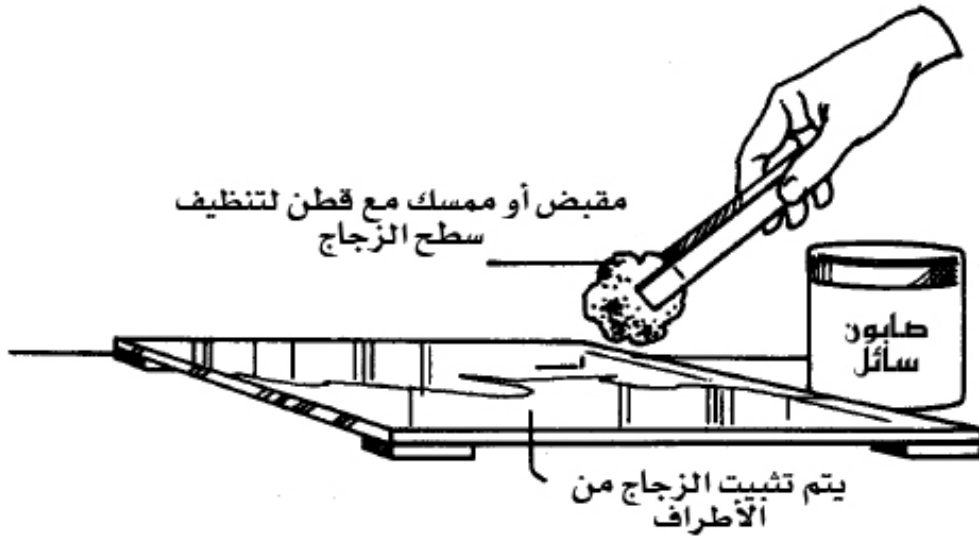

قم باحضار ثلاثة كؤوس من الزجاج تحتوي على مادة القار. قم بترقيم هذه الكؤوس بالأرقام ١، ٢، ٣ لتفادي الخطأ فيما بينها. قم بسكب ٣٠٠ مل من الماء المقطر في الكأس الأول ومن ثم أضف ٢٨ غرام من نترات الفضة، وبعد ذلك قم بالتحريك جيداً.

قم بسكب ٣٠ مل من الكأس الأول على الكأس الثاني.



الآن قم بإضافة الأمونيا (بتركيز ١٠%) باستخدام القطارة على الكأس رقم واحد. عند إضافة الأمونيا سيتحول اللون إلى اللون البني ولكنه يسعود إلى حالة الصفاء بعد الهيجان. استمر في اضافة الأمونيا حتى يصبح المحلول صافي أو حتى يتعدى اللون البني. الآن يجب عليك خلط المحلول.

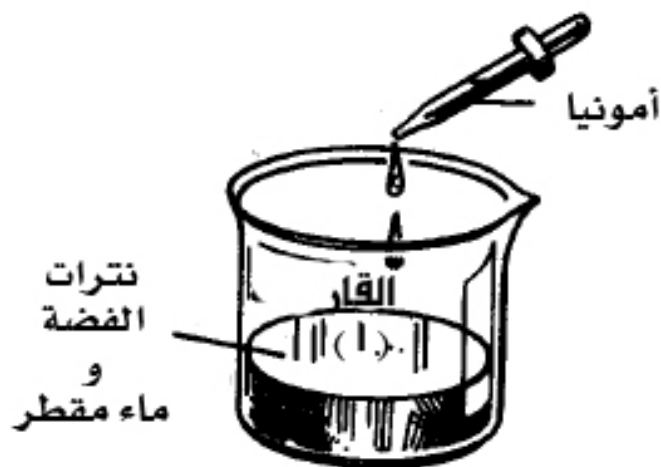

أما الكأس الثالث فإن عمله بالضبط كالتالي: قم بإضافة ٣٠٠ مل من الماء المقطر على القار، وبعدها قم بإضافة كميات قليلة من البوتاس الكاوي. ستزداد الحرارة في حال مزج المحلول. يجب عليك ترك الخليط حتى يبرد قبل أن تستمر في العمل. الآن يمكنك ببساطة إضافة محتويات الكأس رقم ثلاثة إلى الكأس رقم واحد. الآن قم بإضافة كميات قليلة من الأمونيا حتى يصبح الخليط ذا لون أبيض متعكر أو مائل إلى البني.





الخلط أو المزج سيؤدي إلى ظهور اللون البني مرة أخرى. الخطوة الأخيرة في المزج هي أن يتحول المحلول إلى اللون البني الغامق وبعدها قم بإضافة ١٥ غرام من الجلوكوز إلى ٣٠٠ مل من الماء المقطر. والآن قم بتحريكها بشكل جيد ومن ثم أضفها على القار الموجود في الكأس ٣. عملية الخلط أو المزج هذه هي العملية الأخيرة.

إن الزجاج الذي ستستخدمه مركوز على أحد جانبيه، استخدم الشمع المذاب للتثبيت بشكل جيد حول أطراف الزجاج.

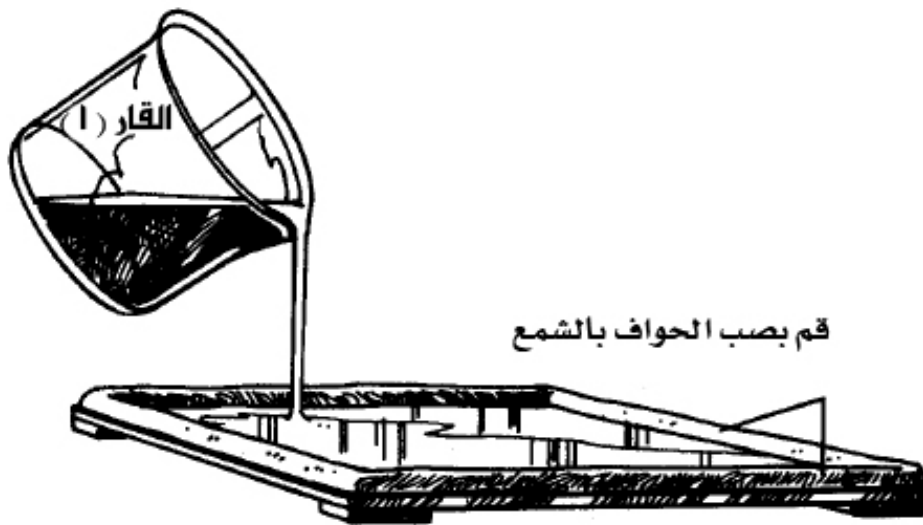
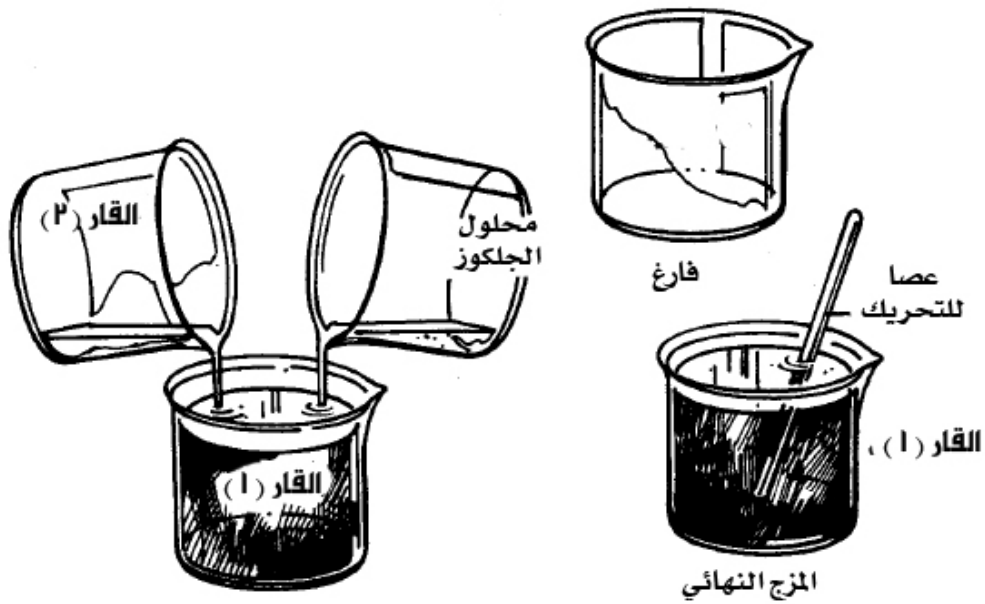

استر في صب المحلول الموجود في الكأس الأول على الزجاج حتى تتشكل طبقة رقيقة تغطي كافة السطح بشكل منتظم. اترك الزجاج لمدة ٢٥ دقيقة حتى تأخذ العملية مجراها. أثناء انتظارك للخمسة والعشرين دقيقة إنظر من أسفل الزجاج وستشاهد أن سطح مرآة بدأ يتشكل. قم بوضع شئ خلف سطح الزجاج وتأكد من أنه يمكن

مشاهدته. إذا تأكدت من ذلك يمكنك إضافة المزيد من المحلول على سطح الزجاج ومن ثم قم برفع الزجاج إلى مكان ذو تهوية حتى يجف بشكل طبيعي. يمكنك إضافة ورنيش أو طبقة من البلاستيك على سطح الزجاج الذي ستشاهد الأشياء من خلاله وذلك لزيادة الحماية. ستكون وصلت إلى نتيجة ممتازة إذا كان سطح المرآة لامعاً والسطح الذي ستنظر من خلاله (وأنت داخل الغرفة) معتماً نوعاً ما.

أما بالنسبة لطريقة قطع الزجاج فهي كالتالي: باستعمالك لهذه الطريقة ستوفر بعض الوقت وبعض الزجاج! ضع الزجاج على سطح مغطى بالملابس أو بورق الجرائد، وقم بتحديد الجزء المراد قطعه باستخدام قلم رصاص أو قلم تخطيط سائل (فلوماستر) وبعدها قم بوصل النقاط التي حددتها بشكل مستقيم باستخدام المسطرة.

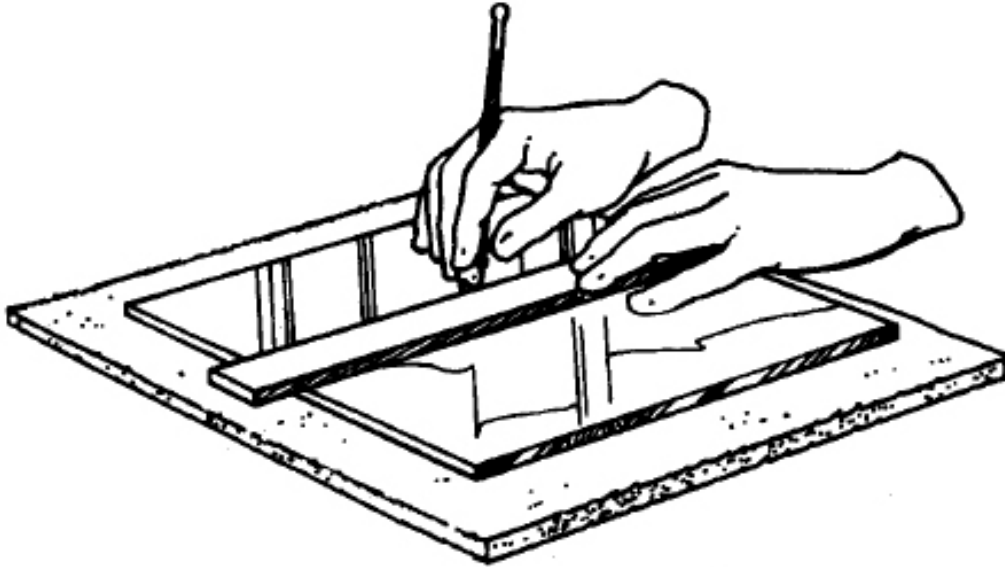

استخدم أداة القطع التي تظهر في الصورة التي في الأعلى، لا تقم باستخدام أداة قطع أخرى حتى لا تفسد العملية.

الآن استخدم المسطرة أو أية أداة مستقيمة وقم بالقص على طولها، وبعدها قم بفصل جزئي الزجاج المقطوع بلطف.

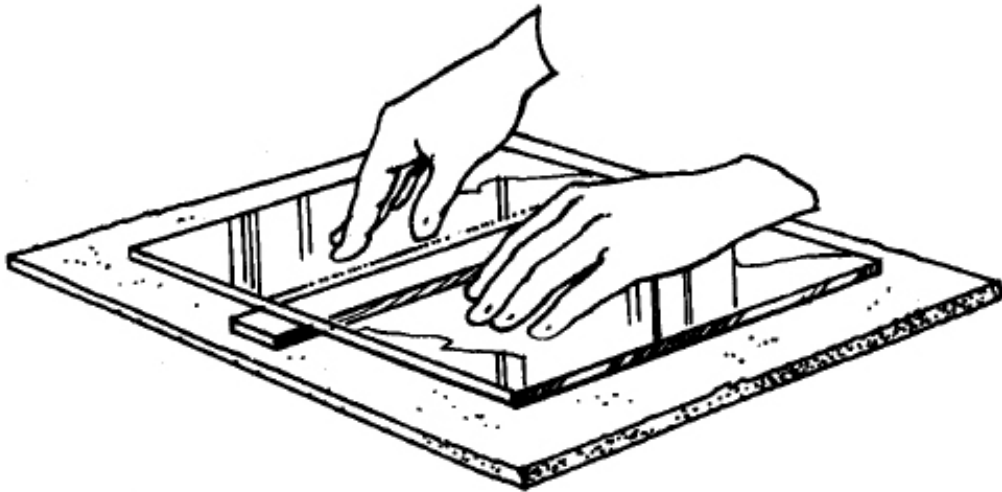

من أشهر طرق تثبيت المرايا ما يظهر في الصورة التي في الأسفل، والتي تظهر فيها المرآة مثبتة في مكان مناسب في المنزل مثل الممر، وتوضع خلفها الكاميرا التي ستراقب الرائح والغادي. تخيل ... سوف يقوم الناس بتعديل لباسهم وتسريحة شعرهم مقابل هذه المرآة مما يوفر صور ممتازة من قبل الكاميرا المخفية خلفها!

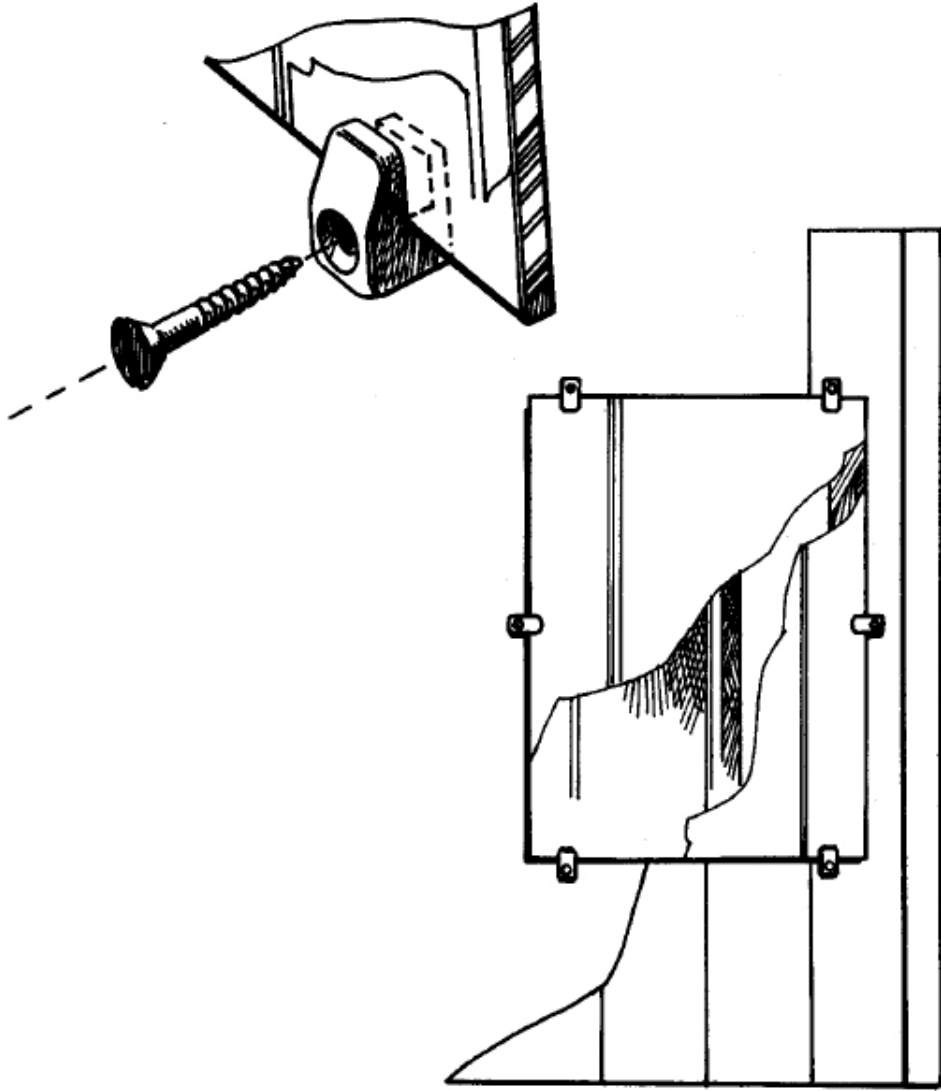

تذكر دائماً عند استخدام الشريط المغناطيسي وطرق التثبيت المعدنية أنه يجب مطابقتها بشكل تام كما يظهر في الصورة التي في الأسفل بحيث يلتصق سطحها تماماً وإلا سيسهل اكتشافها. تتجلى فائدة التثبيت باستخدام المغناطيس من أنه يمكنك تثبيتها وإزالتها بسرعة دون الحاجة إلى أدوات أو تعقيدات مما يسهل استخدامها في الأبواب. دائماً حاول استخدام مغناطيس قوي لهذا الغرض. من إحدى طرق التثبيت استخدام أكثر من مغناطيس مثبت داخل الباب.

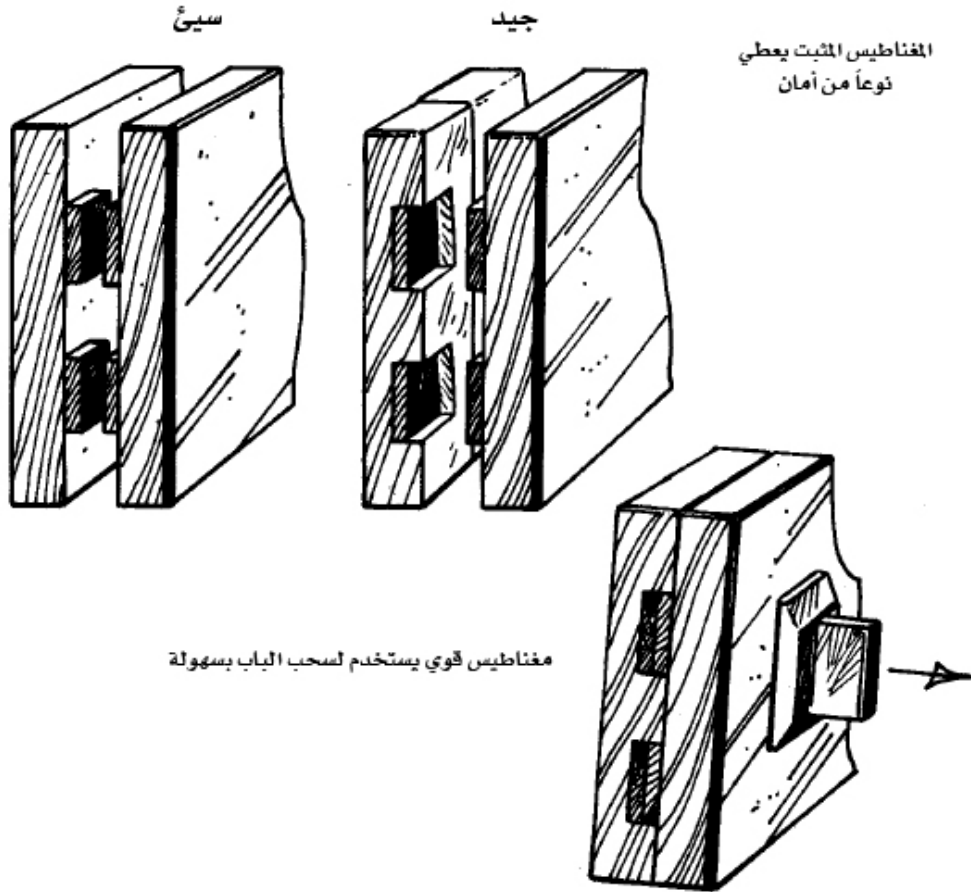

هناك أيضاً طريقة فعّالة لتثبيت المرآة سالفة الذكر وذلك باستخدام زنبرك (نابض) مثبت فيه قطعة مغناطيس كما يظهر في الصورة التي في الأسفل. هذه الأدوات من زنبرك وغيرها متوفرة في كثير من محلات القطع كما أنها متوفرة في سماعات المسجلات أو السماعات التي توجد في الأجهزة الإلكترونية بشكل عام.

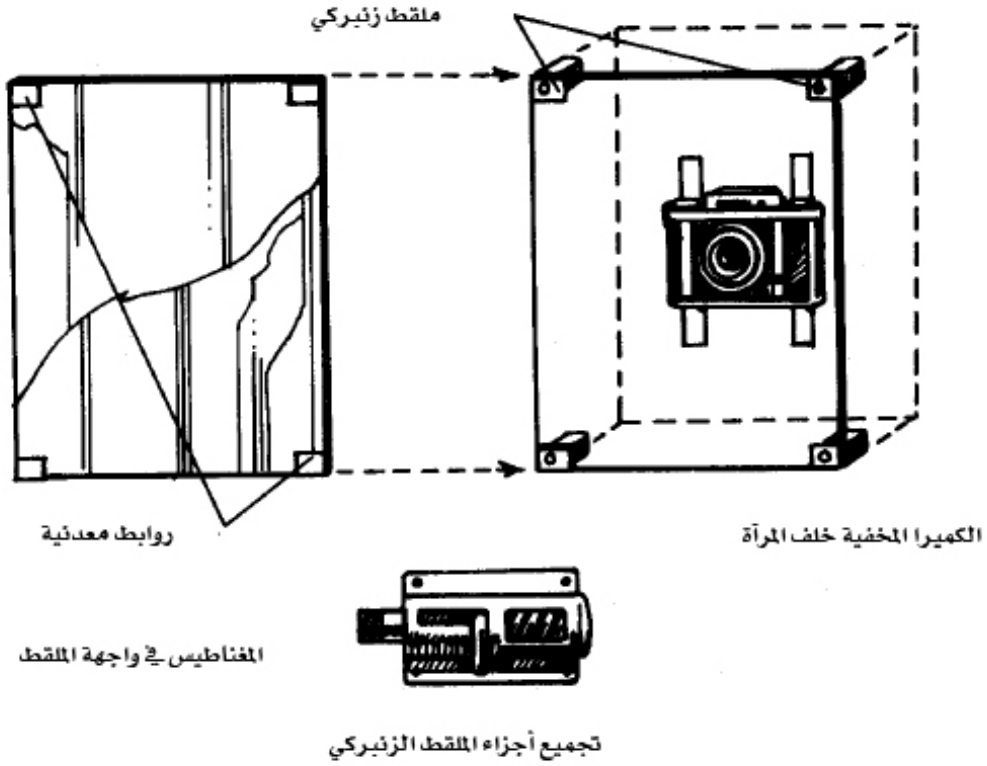

عند وضع المغناطيس داخل الزنبرك وعند رفع المرآة لتثبيتها فإنه سينضغط بسبب جذب المغناطيس للقطعة الحديدية المثبتة على المرآة وسيكون الضغط على المرآة خفيف وسلس بحكم وجود الزنبرك. وعند الرغبة بفتح الباب (نزع المرآة) فإنه يتم الضغط عليها من الأمام فيقوم الزنبرك بدفعها (مع مراعاة وجود قطعة تثبيت كتلك التي توجد في خزائن خرف النوم والتي عند الضغط عليها مرة واحد فإنه تقفل وعند الضغط عليها أخرى فإنها تفتح). إذا أردت تثبيت المرآة من الداخل بشكل محكم وقوي فاستخدم ذراع كالتالي تظهر في الصورة التالية:

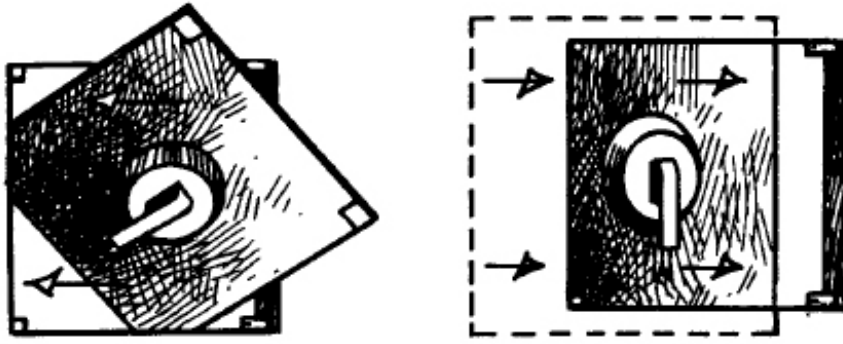

المرآو وقد نُفّت لزاوية معينة ومن ثم إدخالها من خلال الفتحة التي في الغرفة، ومن ثم سحبت إلى الداخل باتجاه معاكس لتجاه تثبيت الزنبرك



معلق يستخدم للتحكم في المرآة من الخلف

(٤) ... بعيداً عن أماكن الإخفاء المنزلية

إن زوار الفنادق والاستراحات قد يواجهون مشكلة لعدم تصورهم كيف تبدو أماكن الاختفاء الآمنة. يجب عليك التفكير في ذلك إذا كنت تحمل كمية من النقود مثلاً والتي يستحيل عليك إعطاؤها للصحت تهديد السلاح ولا تريد أن تتصور حدوث ذلك معك. قد لا يكون لديك مجال للتفكير أو للانتباه وأنت نزيل في الفندق بينما كنت تحمل شيئاً ذا قيمة وكان أحدهم يراقبك وينتظر سرقتك.

سنقوم هنا بشرح بعض الطرق للإخفاء والتي لا يمكن فقط استخدامها في المنزل بل يمكن استخدامها في الفنادق والاستراحات أو أي أماكن تتوقع البقاء فيها بشكل مؤقت.

ربما من أبرز الأشياء التي سوف تتبادر إلى ذهنك هو جهاز الستيريو (المسجل أو الراديو) الذي يوجد في كثير من الفنادق، لن يفكر أحد من النزلاء بسرقة لكبر حجمه أليس كذلك؟ يمكنك الوصول إلى داخل المسجل بحجة إصلاحه وذلك بالضغط على أحد زوايا السماعات بقوة خلعهها من ناحية البرغي. بهذه الطريقة لقد استطعت فتحه.

يعتبر الحمام من أولى الخيارات لمثل هذا النوع من الإخفاء. ليس لأن الوقت الذي يقضيه الزائر في الحمام يكون قليلاً أو أنه يزوره بشكل متكرر، لكن لأنه يشكل مبرر جيد لمن أراد التبرير. بكل بساطة يمكنك إمضاء بعض الوقت في الحمام دون أن تثير الشبهة. يجب عليك التذكر بأن حمامات الفنادق يتم تنظيفها باستمرار من قبل عمال النظافة، لذلك فإن أي تغيير كبير أو ظاهر على بنية الحمام بين وقت دخولك حتى رجوعك إليه مرة أخرى لأخذ ما أخفيته قد يكون ملاحظاً.

يمكنك الوصول إلى داخل المغسلة بواسطة مفك صغير تمك به البراغي المثبة.

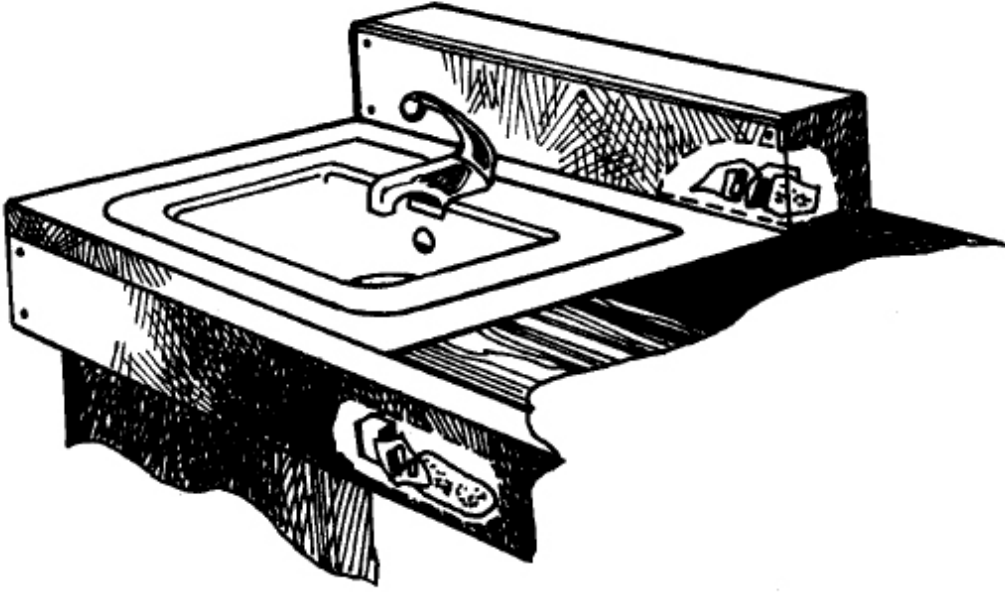

يمكن فك أغلب المغاسل بسهولة

لقد قمت مرة باخفاء شئ ما خلف أحد المغاسل بهذه الطريقة.

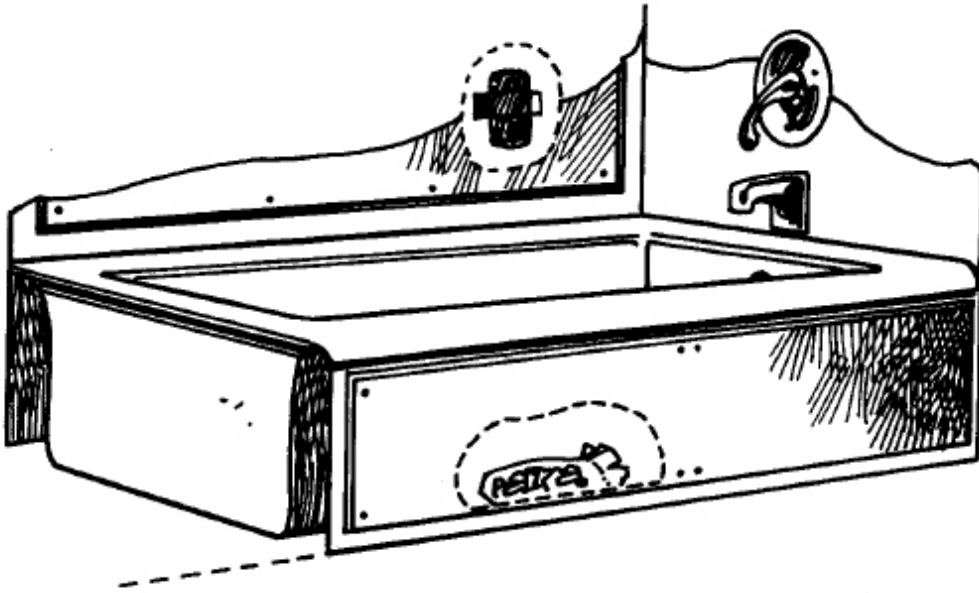

يمكنك تطبيق نفس المبدأ على حوض الاستحمام.

يمكنك كذلك استخدام المرحاض نفسه والذي يمكن إزالته بسهولة ومن ثم إخفاء الأشياء تحته. إذا كان هناك احتمال لتسريب المياه فضعه داخل سيراميك المرحاض نفسه من الأسفل أو قم بعزله بغلاف عازل. يمكنك كذلك فك (السيفون) (القطعة المسئولة عن نضح الماء داخل المرحاض) وإخفاء الأشياء بداخله. إذا كان مثبت بواسطة سيليكون ففك بقص السيليكون بسكين صغيرة ولإعادته استخدم صمغ أو شريط لاصق.

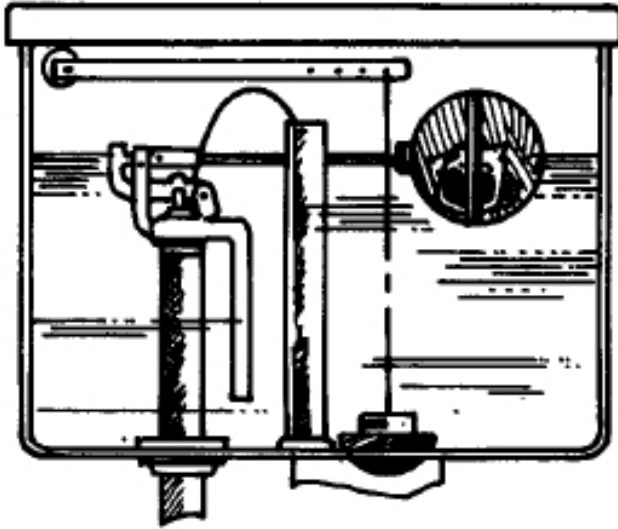

فك محبس العوامة
(الكرة التي في السيفون)

يمكنك حمل بعض الأدوات في معطفك الشخصي مثل الشريط اللاصق والصمغ والأكياس والمفك الصغير والسكين الصغيرة.

يمكنك كذلك استخدام المواسير لأغراض الإخفاء. معظم حنفيات الاستحمام (الدش) تكون على شكل ماسورة، والتي يمكنك فكها عن طريق طرفها السفلي. كن حذراً ولا تقم بإخفاء شيء كبير الحجم حتى لا تجلب الانتباه.

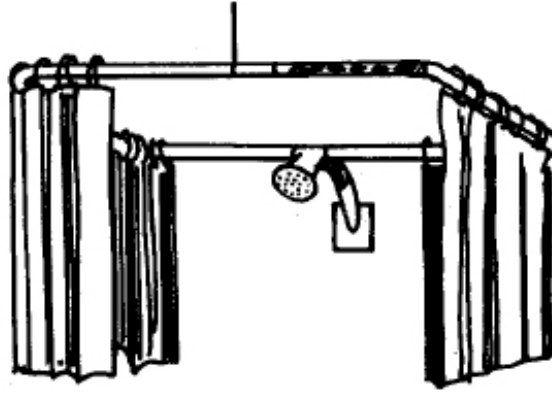
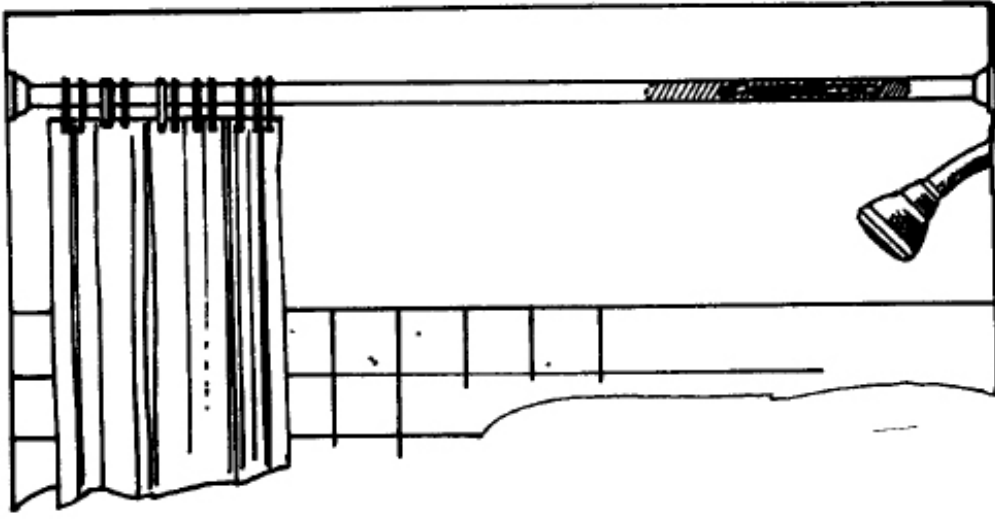

يمكنك كذلك استخدام علبة الإضاءة لهذا الغرض كما تم شرحه في الفصول السابقة. تذكر أنه يجب عليك عزل ما تحففيه في هذا النوع من الأمكنة لتجنب الصدمة الكهربائية. استخدم مفك معزولاً لهذا الغرض إن لزم الأمر.

إن مرآة حمامات الفنادق تكون غالباً من النوع الذي يمكن فكه. قم بإزالة ما يحيط بها من صمغ أو سيليكون أو غطاء للبراغ وانزعها من مكانها كما يظهر في الصورة. توجد مساحة جيدة للإخفاء بناءً على

حجم ما تريد اخفائه. معظم المرايا يمكن فكها خلال دقائق معدودة، واحتمالية اكتشاف أوراق أو نقود في مثل هذه المواضع أمر مستبعد.

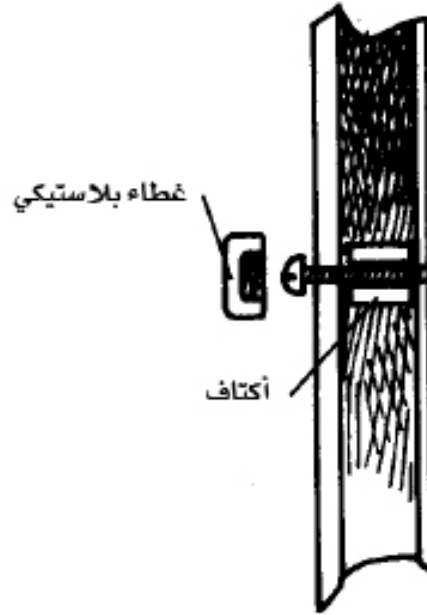
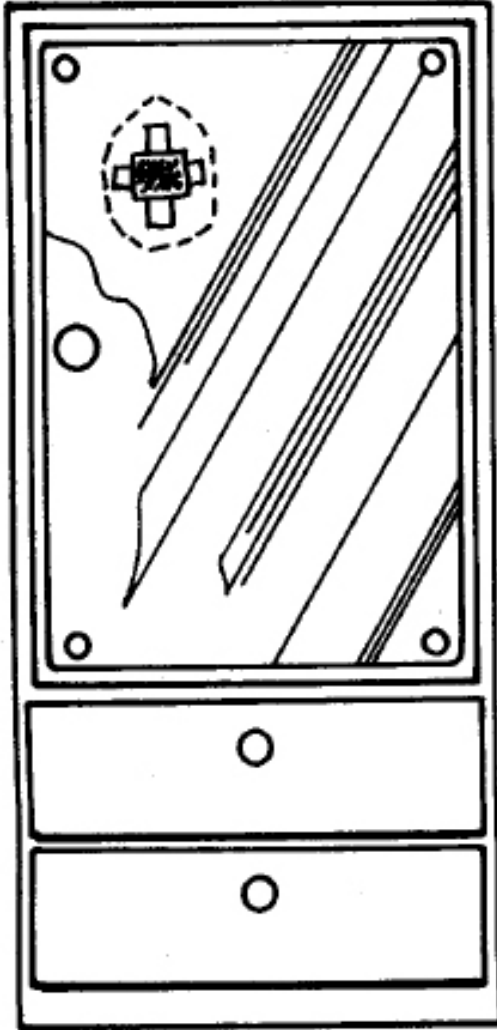

ما الذي تنظر إليه عندما تقف أمام المرآة؟

إن خزانة الحمام تكون مثبتة في الغالب بواسطة قطعة بلاستيكية كما هو ظاهر في الصورة التي في الأسفل. يمكنك ببساطة فك الخزانة بواسطة مفك صغير واخفاء ما تريد خلفها ومن ثم اعادتها إلى مكانها.

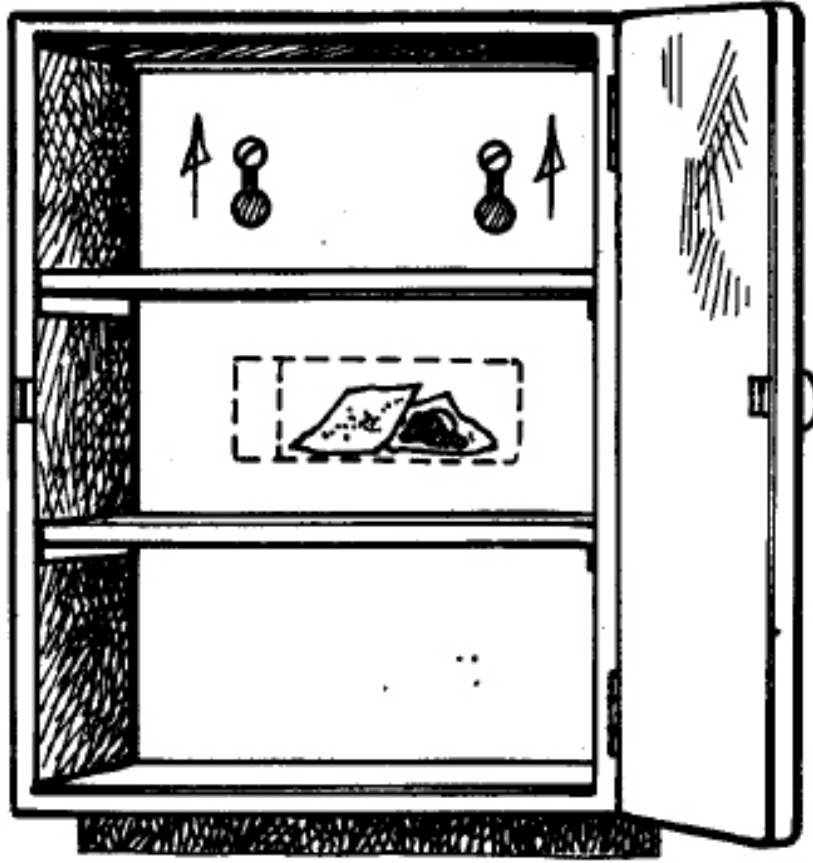

في منازل الأصدقاء فإن الحمام يوجد به الكثير من الصابون ومساحيق الغسيل والتنظيف في الغالب مما يوفر لك أمكنة جيدة لإخفاء الأشياء. هناك العديد من العلب وقبل أن تخفي ماتريد فكر قليلاً. اختر دائماً العلب الكبيرة والتي تحتوي على أوساخ من أي نوع كان. الفكرة أنه في حال تم استخدام محتوى العلب من قبل فإنه يمكنك الرجوع إلى العلب بالبحث عنها في سلة القمامة. هذه الطريقة تعتبر مناسبة للأشياء الصغيرة.



يمكنك كذلك استخدام الأسرة أو المكتبة والتي توجد بكثرة في كثير من الفنادق. إنها في الغالب عبارة عن صندوق خشبي مقلوب وبه ألواح خشبية يمكنك فكها باستخدام كعبك إن لزم الأمر. إن الأسرة التي تحتوي على أدراج تعتبر من أسهل الأنواع لإخفاء الأشياء. معظم هذا النوع يحتوي على منصة خشبية من جهة الرأس كما يظهر في الصورة. بكل بساطة اسحب الجرار بالكامل وقم بإخفاء ما تريد خلف هذه المنصة كما ترى في الصورة.

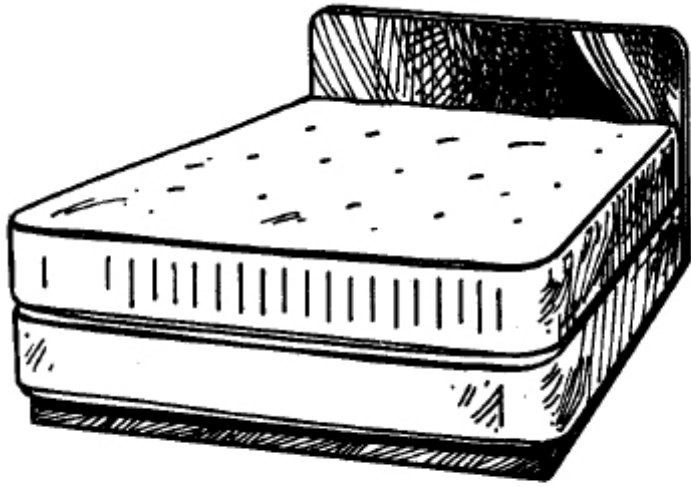

نوع المادة

منظر من الأسفل

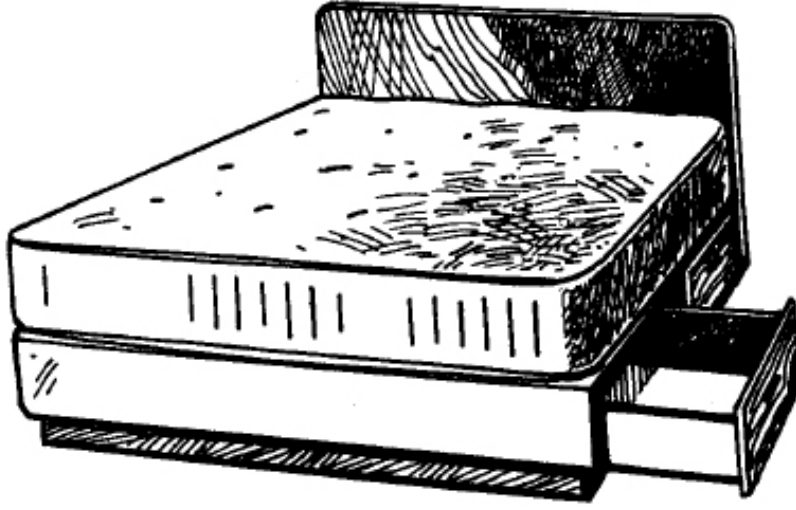

قم بلصق شيئ هنا

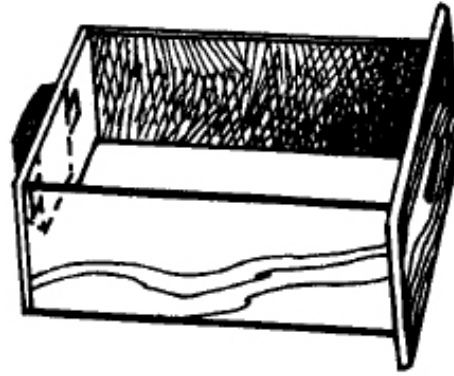

إذا كان المكان الذي تقيم فيه متعدد الطوابق فإن استخدام سطح
المصعد يعتبر أمراً جيداً. يمكنك الوصول إلى سطح المصعد عن طريق
فتحة الهرب أو الطوارئ والموجودة في سقف المصعد. يمكنك إذا كنت
على عجلة من أمره فتحها ووضع ما تريد على سقف المصعد.

(٥) ... تلميحات وتنبهات

يجب عليك أن تتذكر نقطة هامة، بالنسبة للصوص المنازل فإنهم دائماً على عجلة من أمرهم. إنهم يريدون أن يسرقوا ويهربوا بأسرع وقت ممكن وبأكبر غنيمة ممكنة. نفس الكلام ينطبق على لصوص الفنادق. القليل من هؤلاء اللصوص يحملون بنادق. سيحاولون معرفة المكان الذي أخفيت فيه أشياءك وذلك بإيقاعك في حيلة تؤدي إلى كشفك عن هذا المكان. حاول دائماً أن تضع القليل من النقود أو الساعات رخيصة الثمن مبسوطة في غرفة الفندق عند مغادرتك إياها. إن ذلك يزيد من إمكانية سرقة اللص لهذه الأشياء الصغيرة والفرار بها بينما تبقى الأشياء المهمة في مكان آمن.

هذه الطريقة قد تخميك من مغبة عدم إيجاد اللص لشيء ما وبالتالي انتظار عودتك لينتزع منك شيئاً ذا قيمة. احتمال ٩٠% أن يكون سعيداً بما سرقه من أشياء رخيصة الثمن.

صدق أو لا تصدق أن أي شخص في العالم لديه نقطة عمياء. هذا يعني أن هناك منطقة في مدى رؤيته لا يستطيع أن يراها. ربما تكون على بعد ١٥ سنتيمتر منه ولكنه لا يستطيع رؤيتها. هذه القاعدة يمكن استخدامها بشكل فعال في عمليات تمويه الجدران. لا بد أنك قد واجهت شخص ينظر إلى مفتاح سيارته وقلت: إنه ينظر إليّ وجهاً لوجه! مع العلم أنه لم ينتبه لك على الإطلاق.

يمكنك اختبار النقطة العمياء لديك عن طريق أخذ هذه الورة التي تقرأ فيها ووضعها على بعد عدة سنتيمترات مقابل وجهك ومن ثم أغلق عينك اليمنى. الآن قم بإبعاد الورقة ببطء بينما تركز النظر النقطة السوداء الصغيرة. في بداية الأمر ستشاهد المربع الأسود والنقطة السوداء، لكن عندما تصل إلى منطقة النقطة العمياء فإن المربع سيختفي بمعنى أنك لن تراه. الآن استمر بإبعاد الورقة وبعد فترة بسيطة ستستطيع مشاهدة المربع مرة أخرى. هذه الفجوة في الإبصار

موجودة دائماً، لذلك فإن استخدام هذه الظاهر وتوظيفها بشكل صحيح يعتبر عملاً رائعاً.



كثير من الناس لا ينتبه لكثير من عناصر الحياة اليومية مثل قدر الطبخ وصندوق الفاكهة، والتي يمكن توظيفها في عمليات الإخفاء. مع كثرة الممارسة والخبرة في عمليات البحث إلا أن كثير من الناس لا يدركون ما هو خلفهم. انهم ينظرون إلى ما تملي عليهم عقولهم من احتمالية اكتشاف أماكن الإخفاء.

عندما تقود سيارتك في طريق طويل لأول مرة ستبدو لك البيئة المحيطة جميلة وممتعة، البيوت الجميلة والأشجار الخلابة، ولكن عند القيادة وسلوك نفس الطريق لعدة مرات سوف لن ترى تلك البيوت الجميلة أو تلك الأشجار ولن تلاحظ ما يوجد بجانب الطريق. إذا لم يحدث تغيير كبير على الأشياء حول الطريق فإنك لن تشعر بشيء.

الآن يمكنك أن تدرك مدى أهمية النظرة الثاقبة في عمليات الإخفاء. إذا نظرت إلى قدر الطعام من جميع الجوانب والمساقط هل يبدو القدر طبيعياً جداً؟

من أهم الوسائل التي يجب مراعاتها في اختيار أماكن الإخفاء هي أن يكون المكان قديماً جداً بمعنى استخدام طريقة قديمة ويسهل استخدامها والوصول إليها، وبذلك ستوهم الباحث أن الطريق أمامه سهلة وواضحة. فتح الأبواب (باستثناء الأبواب التي لها استخدامات خاصة)، فتح الأدراج، خريك الأثاث بطريقة ذكية، كل ذلك سيوهم

الباحث بأنه لا شيء يوجد هنا. هل تستطيع شرح الأسباب التي تجعل الباحث يهتم بالتفاصيل ولماذا؟. مثلاً إذا قلت للباحث: "لا يوجد فائدة للنظر في هذا المكان، إنها فارغة، هذه سنارتي لصيد السمك والتي وضعتها وهنا قبل قليل". هذا المبدأ يسمى الإدراك الحسي المنطقي. وهذا يعني منطقياً أن الباحث إذا قام بالبحث في هذا الشيء فإنه سيجد شيئاً ما. نفس الشيء يحدث إذا كررت القول بأنك نعسان.

في الحقيقة فإن احتمالية الخطأ ومساعدة الباحث في مثل هذا النوع تعتبر قليلة بعكس حالة (التنويم المغناطيسي).

إذا اقترب الباحث من المكان الذي تخفي فيه أشياءك فلا تصاب بالرعشة أو التجمد والإرتباك بل تحكم في نفسك ومشاعرك جيداً. وتأكد من أن اكتشاف مخبتك يعتبر صعب إن شاء الله ذلك إذا أمنتها جيداً وابدأ بأكل الحلويات والثرثرة. إذا ظهرت عليك أي من علامات الإرتباك أو الضغط فإنه يمكن اكتشافها بواسطة فريق الباحثين المتمرسين في هذا المجال. دائماً أثناء البحث فإن أحد عناصر فريق البحث سيكون مكلف بالنظر إليك ورصد انفعالاتك وحركاتك أثناء سير عملية التفتيش وأثناء إجابتك للأسئلة المطروحة عليك. إحدى الحيل القديمة والمستخدمة لإرباكك هي إيهامك بأن أحد زملائك قد أخبر عناصر البحث والشرطة بمكان الأشياء التي أخفيتها وذلك بعد طرح الأسئلة عليك. إن الحيلة والوهم قد يجدي نفعاً، لكن تذكر أنه إذا افترضنا أن زميلك قد أدلى ضمناً بمكان ما أخفيتته، فإنك بجديتك واعترافك ستدلي بكل التفاصيل. إذا كنت متأكد من أنه لا يوجد أحد يعلم بمكانك السري فأنت في وضع آمن. ابق أي شخص يعلم بمكانك السري بعيداً عن موضع الشبهة. يمكنك إخبار أصدقائك المخلصين فقط الذين تتوقع مساعدتهم إذا مررت بأزمة ما.

هناك كلمة أخيرة بالنسبة لمبدأ أو مفهوم التمويه.

لا أتوقع منك أن تقوم بطلاء غرفتك بالألوان التي تحبها أو أن تجعلها كتحفة فنية مثل منظر غروب الشمس. هناك جهة في بريطانيا تعرف بـ

حدة، وهي اختصار لكلمة المواد المتكررة الموزعة. تقوم هذه الجهة بتتبع بصماتك الحسية مثل الألوان التي تحبها الأطعمة التي تفضلها ... إلخ، والتي من خلالها يتم التعرف عليك. في الحقيقة هذه الطريقة أو هذا الأسلوب له محدودية لأن كثيراً من الناس قد يستخدمون نفس الألوان أو التصاميم المتشابهة. من يستطيع أن يخبرك متى تريد أت تخفي أشياءك وأين بمجرد معرفته لرغباتك وخلفية مشاعرك وأحاسيسك؟؟!

لقد حصرت تصورك في مشاريع تعتمد على المنزل. إن استخدام الأمثلة التي ذكرتها يعتمد على سعة خيالك، لكن باستخدام مبدأ النقطة العمياء قد يبدوا الأمر مفيداً.

إن نظرنا إلى أي شيء أو أي جسم ذو شكل معين هل سيكون رد فعلنا تجاهه هو الإهتمام أم عدم الإهتمام. إذا كنا نحب هذا الشيء فإننا بالتأكيد سننظر إليه باهتمام بعكس الشيء الذي لا نحبه. مثلاً هناك شخص يبحث عن شيء فريد ومميز ومختلف يريد أن يستخدمه كباب لمخبئه السري فإنه سيهتم بكل ما سيشاهده، سوف يكيف الأشياء التي يراها دون ضوابط أو تحديات مسبقة. إن خبرته لن ترتبط مباشرة بما يشاهده الآن، بالتالي فإنه سيجرب كثيراً ويبدل جهداً في ذلك، الأشياء ستتحول في مخيلته إلى امكانية توظيفها لهذا الغرض أو عدم مكانية توظيفها. في حالتنا هذه فإن النتيجة يجب أن تكون أولاً في افتراض الشبهة في المكان الذي اخفينا فيه. إن أفضل نموذج مفيد لتحقيق هدفنا المحدد (في هذه الحالة تصميم الجدار) هو معرفة ردة فعلنا تجاهه عند استخدامه. لذلك يمكننا أن نقول: أنه إذا قمنا بتفحص المكان لمدة ثلاثين ثانية مثلاً، فإن الشخص المفضل عليه خلف الجدار أو في الغرفة سيشعر بطول المدة وأنه مكث وقتاً طويلاً، فإذا حصل ذلك فإنه يمكننا القول بحصول خطأ في اختيار أو تصميم المكان من ناحية نفسية بما يقصر الطريق على الباحث.

يمكننا القول بأن التصميم المزخرف يسبب ملل نفسي أو بصري بعكس التصميم المكون من خطوط متقاطعة متعددة. يمكنك مشاهدة الصورتين في الأسفل وهما يشكلان مثلاً جيداً لفهم هذه النقطة.

انظر أولاً إلى الصورة التي على اليسار وذلك لمدة ٣٠ ثانية. بعد ذلك انظر إلى الصورة التي على اليمين بنفس الوقت ولاحظ شعورك، ستجد أن نظرت إلى الصورة اليمنى لوقت أطول بكثير من الصورة اليسرى.

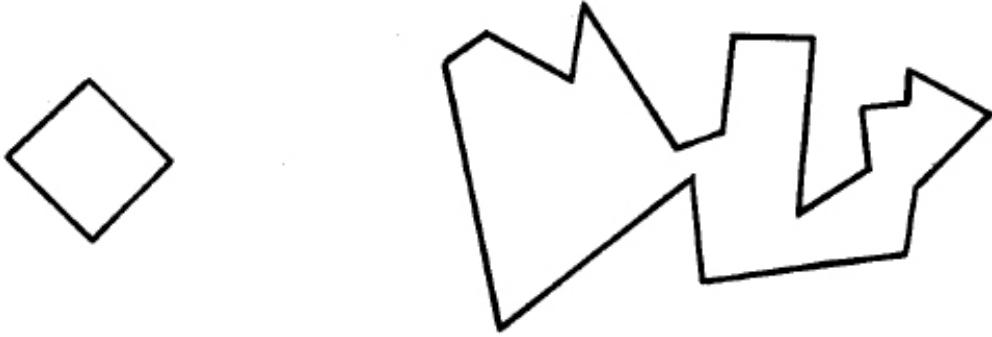

هناك قصة حدثت في إيرلندا الشمالية، إبان سيطرة الجيش البريطاني عليها حيث كانت عمليات البحث عن الأسلحة والناشطين على أشدها. في إحدى المرات انتدب بعض الجنود للبحث في شارع معين، وبالتحديد في بعض المنازل لوجود إخبارية باحتوائها على أسلحة، ذهب الجنوب في ساعة متأخرة من الليل، أي ما يقارب الساعة الثالثة والنصف فجراً وتم الدخول إلى إحدى المنازل المطلوبة والتي كانت تقطنه امرأة كانت تحمل في يدها طفلاً رضيعاً.

هذا الوقت المتأخر لم يسمح لأي كان أن يخفي أي شيء لذلك كان الجنود متأكدون من أنهم سيقومون بتفتيش كل شيء. بالفعل تم تفتيش كل شيء ولم يترك الجنود شاردة ولا واردة إلا فتشوها ولكنهم لم يعثروا على شيء. تكررت عمليات التفتيش لنفس المنزل، وفي كل مرة كانت تظهر هذه المرأة وبيدها ذلك الطفل، ويقوم الجنود بتفتيش المنزل ولكنهم يعودون بلا شيء.

في احدى المرات انتدب مجموعة من الجنود من تشكيلات مختلفة من الجيش بتفتيش المنزل. أصر حينها أحد الضباط على رؤية الطفل الذي حمّله هذه المرأة وبعد جدال طويل معها لوحظ ارتباكها فقام الضابط بتزج الغطاء فوجد مواد متفجرة شديدة الانفجار مخبأة في بطانية الطفل.

هذه القصة تدل على أهمية التفكير بتأني قبل اختيار المكان كما تدل على أهمية الذكاء والفتنة في البحث عن الأشياء.

يمكننا القول أنه في حال عدم اهتمامك عند إخفائك للأشياء بالباحثين أو الشرطة فإنك قد وفرت على نفسك الشيء الكثير. وبشكل عام فإن استخدام النظرات الساذجة أو الأماكن الغير محمية طبيعياً أو فيزيائياً في إخفاء وتأمين الأشياء يعتبر أكثر فاعلية من التوسع في استخدام شبكات الغرف المحمية.

يمكن أن يلعب علم النفس دوراً أساسياً في نجاح أو فشل مشاريع الإخفاء.

لماذا نظرت إلى هذا الشيء؟ لماذا لم تنظر إلى هذا الشيء؟ فكر في السؤال الأخير وحاول أن تجد الإجابة والمبرر له (أي ما السبب في عدم اهتمامك بشيء على شيء آخر). هل مكان الإخفاء ذو رائحة زكية أم كريهة؟ هل يمكن وضع أشياء تجلب اهتمام اللصوص أو الشرطة أو مكاتب التحقيق والتي عندما يجدها يمكن أن تحقق له ترقية أو زيادة في الراتب؟ هل يمكنك التمييز بين ما هو مستحيل وما هو غير محتمل؟

أعتقد أن هذا يعتبر كافي لتسرح بمخيلتك. يجب أن تأخذ بعين الاعتبار وبشكل جدي دوافع الباحث أو الشرطي ومحفزاته وذلك عند اختيارك لمكان الإخفاء، عندما تضع نفسك على الأساسيات فإن ذلك سيساعدك على اختيار أفضل الأماكن لتخفي فيها ما تريد.